



Quick Start Guide



Scan the QR code with the EZVIZ App
to add the device to your account.
Please keep it for further reference.

EN

DE

ES

FR

IT

NL

PL

GR

CZ

SK

NO

SW

DK

FI

PT

COPYRIGHT © Hangzhou EZVIZ Software Co., Ltd.. ALL RIGHTS RESERVED.

Any and all information, including, among others, wordings, pictures, graphs are the properties of Hangzhou EZVIZ Software Co., Ltd. (hereinafter referred to as “EZVIZ”). This user manual (hereinafter referred to as “the Manual”) cannot be reproduced, changed, translated, or distributed, partially or wholly, by any means, without the prior written permission of EZVIZ. Unless otherwise stipulated, EZVIZ does not make any warranties, guarantees or representations, express or implied, regarding to the Manual.



About this Manual

The Manual includes instructions for using and managing the product. Pictures, charts, images and all other information hereinafter are for description and explanation only. The information contained in the Manual is subject to change, without notice, due to firmware updates or other reasons. Please find the latest version in the [EZVIZ™](http://www.ezvizlife.com) website (<http://www.ezvizlife.com>).

Revision Record

New release – January, 2019

Trademarks Acknowledgement

 ,  , and other EZVIZ's trademarks and logos are the properties of EZVIZ in various jurisdictions. Other trademarks and logos mentioned below are the properties of their respective owners.

Legal Disclaimer

TO THE MAXIMUM EXTENT PERMITTED BY APPLICABLE LAW, THE PRODUCT DESCRIBED, WITH ITS HARDWARE, SOFTWARE AND FIRMWARE, IS PROVIDED “AS IS”, WITH ALL FAULTS AND ERRORS, AND EZVIZ MAKES NO WARRANTIES, EXPRESS OR IMPLIED, INCLUDING WITHOUT LIMITATION, MERCHANTABILITY, SATISFACTORY QUALITY, FITNESS FOR A PARTICULAR PURPOSE, AND NON-INFRINGEMENT OF THIRD PARTY. IN NO EVENT WILL EZVIZ, ITS DIRECTORS, OFFICERS, EMPLOYEES, OR AGENTS BE LIABLE TO YOU FOR ANY SPECIAL, CONSEQUENTIAL, INCIDENTAL, OR INDIRECT DAMAGES, INCLUDING, AMONG OTHERS, DAMAGES FOR LOSS OF BUSINESS PROFITS, BUSINESS INTERRUPTION, OR LOSS OF DATA OR DOCUMENTATION, IN CONNECTION WITH THE USE OF THIS PRODUCT, EVEN IF EZVIZ HAS BEEN ADVISED OF THE POSSIBILITY OF SUCH DAMAGES.

TO THE MAXIMUM EXTENT PERMITTED BY APPLICABLE LAW, IN NO EVENT SHALL EZVIZ'S TOTAL LIABILITY FOR ALL DAMAGES EXCEED THE ORIGINAL PURCHASE PRICE OF THE PRODUCT.

EZVIZ DOES NOT UNDERTAKE ANY LIABILITY FOR PERSONAL INJURY OR PROPERTY DAMAGE AS THE RESULT OF PRODUCT INTERRUPTION OR SERVICE TERMINATION CAUSED BY: A) IMPROPER INSTALLATION OR USAGE OTHER THAN AS REQUESTED; B) THE PROTECTION OF NATIONAL OR PUBLIC INTERESTS; C) FORCE MAJEURE; D) YOURSELF OR THE THIRD PARTY, INCLUDING WITHOUT LIMITATION, USING ANY THIRD PARTY'S PRODUCTS, SOFTWARE, APPLICATIONS, AND AMONG OTHERS.

REGARDING TO THE PRODUCT WITH INTERNET ACCESS, THE USE OF PRODUCT SHALL BE WHOLLY AT YOUR OWN RISKS. EZVIZ SHALL NOT TAKE ANY RESPONSIBILITIES FOR ABNORMAL OPERATION, PRIVACY LEAKAGE OR OTHER DAMAGES RESULTING FROM CYBER ATTACK, HACKER ATTACK, VIRUS INSPECTION, OR OTHER INTERNET SECURITY RISKS; HOWEVER, EZVIZ WILL PROVIDE TIMELY TECHNICAL SUPPORT IF REQUIRED.

SURVEILLANCE LAWS AND DATA PROTECTION LAWS VARY BY JURISDICTION. PLEASE CHECK ALL RELEVANT LAWS IN YOUR JURISDICTION BEFORE USING THIS PRODUCT IN ORDER TO ENSURE THAT YOUR USE CONFORMS TO THE APPLICABLE LAW. EZVIZ SHALL NOT BE LIABLE IN THE EVENT THAT THIS PRODUCT IS USED WITH ILLEGITIMATE PURPOSES.

IN THE EVENT OF ANY CONFLICTS BETWEEN THE ABOVE AND THE APPLICABLE LAW, THE LATTER PREVAILS.

Regulatory Information

FCC Information

This device complies with Part 15 of the FCC Rules. Operation is subject to the following two conditions:

- (1) This device may not cause harmful interference, and
- (2) This device must accept any interference received, including interference that may cause undesired operation.

Note: This product has been tested and found to comply with the limits for a Class B digital device, pursuant to Part 15 of the FCC Rules. These limits are designed to provide reasonable protection against harmful interference in a residential installation. This product generates, uses, and can radiate radio frequency energy and, if not installed and used in accordance with the instructions, may cause harmful interference to radio communications. However, there is no guarantee that interference will not occur in a particular installation. If this product does cause harmful interference to radio or television reception, which can be determined by turning the equipment off and on, the user is encouraged to try to correct the interference by one or more of the following measures:

- Reorient or relocate the receiving antenna.
- Increase the separation between the equipment and receiver.
- Connect the equipment into an outlet on a circuit different from that to which the receiver is connected.
- Consult the dealer or an experienced radio/TV technician for help.

Please take attention that changes or modification not expressly approved by the party responsible for compliance could void the user's authority to operate the equipment.

This equipment should be installed and operated with a minimum distance 20cm between the radiator and your body.



EU Conformity Statement

This product and - if applicable - the supplied accessories too are marked with "CE" and comply therefore with the applicable harmonized European standards listed under the Radio Equipment Directive 2014/53/EU, the EMC Directive 2014/30/EU, the RoHS Directive 2011/65/EU.



2012/19/EU (WEEE directive): Products marked with this symbol cannot be disposed of as unsorted municipal waste in the European Union. For proper recycling, return this product to your local supplier upon the purchase of equivalent new equipment, or dispose of it at designated collection points. For more information see: www.recyclethis.info.



2006/66/EC and its amendment 2013/56/EU (battery directive): This product contains a battery that cannot be disposed of as unsorted municipal waste in the European Union. See the product documentation for specific battery information. The battery is marked with this symbol, which may include lettering to indicate cadmium (Cd), lead (Pb), or mercury (Hg). For proper recycling, return the battery to your supplier or to a designated collection point. For more information see: www.recyclethis.info.

EC DECLARATION OF CONFORMITY

Hereby, Hangzhou EZVIZ Software Co.,Ltd. declares that the radio equipment type [CS-LC1C] is in compliance with Directive 2014/53/EU.

The full text of the EC DECLARATION OF CONFORMITY is available at the following web link:

<http://www.ezvizlife.com/declaration-of-conformity>.

Safety Instruction

CAUTION: THE BLUE LIGHT DAMAGE OF THIS PRODUCT TO THE EYES IS CLASSIFIED AS CATEGORY 1. DO NOT OBSERVE THE LIGHT IN SHORT DISTANCE. DO NOT TURN ON THE LIGHT DURING ASSEMBLY, INSTALLATION AND MAINTENANCE, IF MUST, PLEASE FULLY PROTECT EYES BY WEARING PROTECTIVE EYEWEAR.

GENERAL: All ELECTRICAL CONNECTIONS MUST BE IN ACCORDANCE WITH LOCAL AND NATIONAL ELECTRICAL CODE (N.E.C) STANDARDS. IF YOU ARE UNFAMILIAR WITH PROPER ELECTRICAL WIRING CONNECTIONS OBTAIN THE SERVICES OF A QUALIFIED ELECTRICIAN.

WARNING-TO HELP PREVENT THE POSSIBILITY OF ELECTRICAL SHOCK, THE USE OF RUBBER SOLE SHOES IS RECOMMENDED. EXERCISE CARE, UDE WORK GLOVES WHEN HANDLING THE FIXTURE TO AVOID CUTS OR ABRASIONS.

Due to the product shape and dimension, the name and address of the importer/manufacturer are printed on the package.

Customer Service

For more information, please visit www.ezvizlife.com.

Need help? Please visit "www.ezvizlife.com/inter/page/contact-us" for our local contact details.

SAVE THIS MANUAL FOR FUTURE REFERENCE

COPYRIGHT © Hangzhou EZVIZ Software Co., Ltd. ALLE RECHTE VORBEHALTEN.

Alle Informationen, einschließlich Wortlaute, Bilder und Grafiken, jedoch nicht darauf beschränkt, sind das Eigentum von Hangzhou EZVIZ Software Co., Ltd. (nachstehend als „EZVIZ“ bezeichnet). Dieses Benutzerhandbuch (nachstehend als „das Handbuch“ bezeichnet) darf ohne vorherige schriftliche Genehmigung von EZVIZ weder ganz noch teilweise reproduziert, geändert, übersetzt oder verbreitet werden. Sofern nicht anderweitig vereinbart, bietet EZVIZ keine ausdrückliche oder implizierte Gewährleistung oder Garantie bezüglich der Bedienungsanleitung.

Hinweise zu dieser Bedienungsanleitung

Die Bedienungsanleitung beinhaltet Anleitungen zur Verwendung und Verwaltung des Produkts. Bilder, Diagramme, Abbildungen und alle sonstigen Informationen dienen nur der Beschreibung und Erklärung. Die Änderung der in der Bedienungsanleitung enthaltenen Informationen ist aufgrund von Firmware-Updates oder aus anderen Gründen vorbehalten. Die aktuelle Version finden Sie auf der **EZVIZ™** Website (<http://www.ezvizlife.com>).

Überarbeitungsdatensatz

Neuerscheinung – Januar, 2019

Marken

EZVIZ™,  und andere Marken und Logos von EZVIZ sind das Eigentum von EZVIZ in verschiedenen Ländern. Andere nachstehend erwähnte Marken und Logos stehen im Besitz der entsprechenden Eigentümer.

Haftungsausschluss

SOWEIT GESETZLICH ZULÄSSIG WIRD DAS BESCHRIEBENE PRODUKT MIT SEINER HARDWARE, SOFTWARE UND FIRMWARE OHNE MÄNGELGEWÄHR, MIT ALLEN FEHLERN UND FEHLFUNKTIONEN GELIEFERT, UND EZVIZ GIBT KEINE AUSDRÜCKLICHEN ODER IMPLIZIERTEN GARANTIE, EINSCHLIEßLICH UND OHNE EINSCHRÄNKUNG, DER MARKTFÄHIGKEIT, ZUFRIEDENSTELLENDEN QUALITÄT, EIGNUNG FÜR EINEN BESTIMMTEN ZWECK UND NICHTVERLETZUNG DER RECHTE DRITTER. AUF KEINEN FALL HAFTEN EZVIZ, SEINE GESCHÄFTSFÜHRER, ANGESTELLTEN, MITARBEITER ODER PARTNER FÜR BESONDERE, ZUFÄLLIGE, DIREKTE ODER INDIREKTE SCHÄDEN, EINSCHLIEßLICH, JEDOCH NICHT DARAUF BESCHRÄNKT, VERLUST VON GESCHÄFTSGEWINNEN, GESCHÄFTSUNTERBRECHUNG ODER VERLUST VON DATEN ODER DOKUMENTATIONEN IN VERBINDUNG MIT DER VERWENDUNG DIESES PRODUKTS, SELBST WENN EZVIZ ÜBER DIE MÖGLICHKEIT DERARTIGER SCHÄDEN INFORMIERT WAR.

IN DEM NACH GELTENDEM RECHT MAXIMAL ZULÄSSIGEN UMFANG IST DIE GESAMTHAFTUNG VON EZVIZ FÜR ALLE SCHÄDEN IN KEINEM FALL HÖHER ALS DER URSPRÜNGLICHE KAUFPREIS DES PRODUKTS.

EZVIZ ÜBERNIMMT KEINE HAFTUNG FÜR PERSONEN- ODER SACHSCHÄDEN INFOLGE VON PRODUKTAUSFALL ODER SERVICEEINSTELLUNG, DIE DURCH: A) UNSACHGEMÄÙE INSTALLATION ODER NUTZUNG, DIE NICHT DEN ANFORDERUNGEN ENTSPRICHT, B) SCHUTZ NATIONALER ODER ÖFFENTLICHER INTERESSEN, C) HÖHERE GEWALT, D) SIE SELBST ODER DRITTE, EINSCHLIEßLICH, ABER NICHT DARAUF BESCHRÄNKT, DIE VON PRODUKTEN, SOFTWARE, ANWENDUNGEN UND ANDEREN PRODUKTEN DRITTER VERURSACHT WERDEN. BEZÜGLICH PRODUKTEN MIT INTERNETZUGANG ERFOLGT DIE VERWENDUNG DER PRODUKTE AUSSCHLIEßLICH AUF EIGENES RISIKO. EZVIZ IST NICHT FÜR ANORMALEN BETRIEB, DATENSCHUTZVERSTÖÙE ODER ANDERE SCHÄDEN AUFGRUND VON CYBERATTACKEN, HACKERANGRIFFEN, VIREN ODER ANDEREN INTERNET-SICHERHEITSRISIKEN VERANTWORTLICH; EZVIZ BIETET JEDOCH AUF ANFRAGE ZEITGERECHTE TECHNISCHE UNTERSTÜTZUNG. ÜBERWACHUNGS- UND DATENSCHUTZGESETZE VARIIEREN JE NACH GERICHTSBARKEIT. ÜBERPRÜFEN SIE VOR DER VERWENDUNG DIESES PRODUKTS ALLE RELEVANTEN GESETZE IN IHRER GERICHTSBARKEIT, UM SICHERZUSTELLEN, DASS IHRE VERWENDUNG GEGEN KEINE GELTENDEN GESETZE VERSTÖÙT. EZVIZ HAFTET NICHT, FALLS DIESES PRODUKT FÜR UNGESETZLICHE ZWECKE VERWENDET WIRD.

FÜR DEN FALL VON WIDERSPRÜCHEN ZWISCHEN DEM VORSTEHENDEN UND DEM GELTENDEN RECHT GILT DAS LETZTERE.

Behördliche Informationen

FCC-Hinweise

Dieses Gerät entspricht Abschnitt 15 der FCC- Bestimmungen. Der Betrieb ist unter den folgenden beiden Bedingungen gestattet:

- (1) Dieses Gerät darf keine schädlichen Interferenzen verursachen, und
- (2) Dieses Gerät muss jegliche Interferenzen zulassen, einschließlich jener, die zu einem unerwünschten Betrieb führen.

Hinweis: Dieses Produkt wurde getestet und entspricht den Grenzwerten eines Digitalgeräts der Klasse B, gemäß Abschnitt 15 der FCC-Bestimmungen. Diese Grenzwerte sollen einen angemessenen Schutz vor schädlichen Störungen in einer Wohnumgebung bieten. Dieses Produkt erzeugt, verwendet und strahlt Hochfrequenzenergie aus. Falls es nicht entsprechend den Anweisungen installiert und verwendet wird, so kann es störende Interferenzen der Funkkommunikation verursachen. Es gibt jedoch keine Garantie dafür, dass bei einer bestimmten Installation keine Störungen auftreten können. Wenn dieses Produkt schädliche Störungen des Radio- oder Fernsehempfangs verursacht, was durch Aus- und Einschalten des Geräts festgestellt werden kann, wird dem Benutzer empfohlen, die Störungen durch eine oder mehrere der folgenden Maßnahmen zu beheben:

- Richten Sie die Empfangsantenne neu aus oder setzen Sie sie um.
- Vergrößern Sie den Abstand zwischen Gerät und Empfänger.

- Schließen Sie das Gerät an die Steckdose eines anderen Stromkreises als den des Empfängers an.

- Wenden Sie sich an Ihren Fachhändler oder einen erfahrenen Radio-/Fernsehtechniker.

Bitte beachten Sie, dass Änderungen oder Modifikationen an diesem Gerät, die nicht ausdrücklich vom Hersteller zugelassen sind, zum Verlust der allgemeinen Betriebserlaubnis führen können.

Dieses Gerät muss mit einem Mindestabstand von 20 cm zwischen der Antenne und Personen aufgebaut und betrieben werden.



EU-Konformitätserklärung

Dieses Produkt und – ggf. – auch das mitgelieferte Zubehör sind mit „CE“ gekennzeichnet und entsprechen somit den geltenden harmonisierten europäischen Normen, die unter der Funkgeräterichtlinie 2014/53/EU, der EMV-Richtlinie 2014/30/EU und der RoHS-Richtlinie 2011/65/EU aufgeführt sind.



2012/19/EU (Elektroaltgeräte-Richtlinie): Produkte, die mit diesem Symbol gekennzeichnet sind, dürfen innerhalb der Europäischen Union nicht mit dem Hausmüll entsorgt werden. Für korrektes Recycling geben Sie dieses Produkt an Ihren örtlichen Fachhändler zurück oder entsorgen Sie es an einer der Sammelstellen. Weitere Informationen finden Sie unter: www.recyclethis.info.



2006/66/EG und deren Änderung 2013/56/EU (Batterie-Richtlinie): Dieses Produkt enthält eine Batterie, die innerhalb der Europäischen Union nicht mit dem Hausmüll entsorgt werden darf. Siehe Produktdokumentation für spezifische Hinweise zu Batterien. Die Batterie ist mit diesem Symbol gekennzeichnet, das zusätzlich die Buchstaben Cd für Cadmium, Pb für Blei oder Hg für Quecksilber enthalten kann. Für korrektes Recycling geben Sie die Batterie an Ihren örtlichen Fachhändler zurück oder entsorgen Sie sie an einer der Sammelstellen. Weitere Informationen finden Sie unter: www.recyclethis.info.

EG-KONFORMITÄTSERLÄRUNG

Hiermit erklärt Hangzhou EZVIZ Software Co., Ltd., dass der Funkgerätetyp [CS-LC1C] mit der Richtlinie 2014/53/EU übereinstimmt.

Der vollständige Text der EU-Konformitätserklärung ist unter folgendem Weblink verfügbar:

<http://www.ezvizlife.com/declaration-of-conformity>.

Sicherheitshinweis

VORSICHT: DAS BLAUE LICHT, DAS VON DIESEM PRODUKT AUSGEHT, KANN AUGENSCHÄDEN DER KATEGORIE 1 VERURSACHEN. BETRACHTEN SIE DAS LICHT NICHT AUS NÄCHSTER NÄHE. SCHALTEN SIE DAS LICHT NICHT WÄHREND DER MONTAGE, INSTALLATION ODER WARTUNG EIN. FALLS DIES ERFORDERLICH IST, ACHTEN SIE AUF VOLLSTÄNDIGEN SCHUTZ DER AUGEN, INDEM SIE EINE SCHUTZBRILLEN TRAGEN.

ALLGEMEIN: ALLE ELEKTRISCHEN ANSCHLÜSSE MÜSSEN DEN LOKALEN SICHERHEITSNORMEN UND DEM NEC-STANDARD (NATIONAL ELECTRICAL CODE) ENTSPRECHEN. WENN SIE NICHT AUSREICHEND MIT ELEKTRISCHEN VERKABELUNGEN VERTRAUT SIND, WENDEN SIE SICH AN EINEN QUALIFIZIERTEN ELEKTRIKER.

WARNUNG: UM STROMSCHLÄGE ZU VERHINDERN, WIRD DIE VERWENDUNG VON SCHUHEN MIT GUMMISOHLE EMPFOHLEN. GEHEN SIE MIT DER VORRICHTUNG SORGFÄLTIG UM, UND VERWENDEN SIE ARBEITSHANDSCHUHE, UM SCHNITTE ODER ABSCHÜRFUNGEN ZU VERMEIDEN.

Aufgrund der Produktform und -abmessungen sind Name und Anschrift des Importeurs/Herstellers auf der Verpackung vermerkt.

Kundendienst

Weitere Informationen erhalten Sie auf www.ezvizlife.com

Benötigen Sie Hilfe? Setzen Sie sich mit uns in Verbindung:

Telefon: (+49) 0 696 640 4321

Technische Anfragen E-Mail: support.eu@ezvizlife.com

BEWAHREN SIE DIESES HANDBUCH FÜR SPÄTERES NACHSCHLAGEN AUF

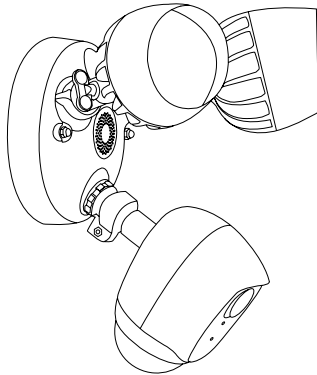

Security Light Camera

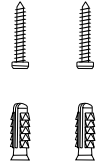

Screw Kit

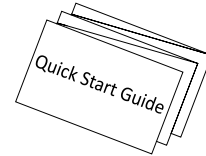

Quick Start Guide

Security Light Camera

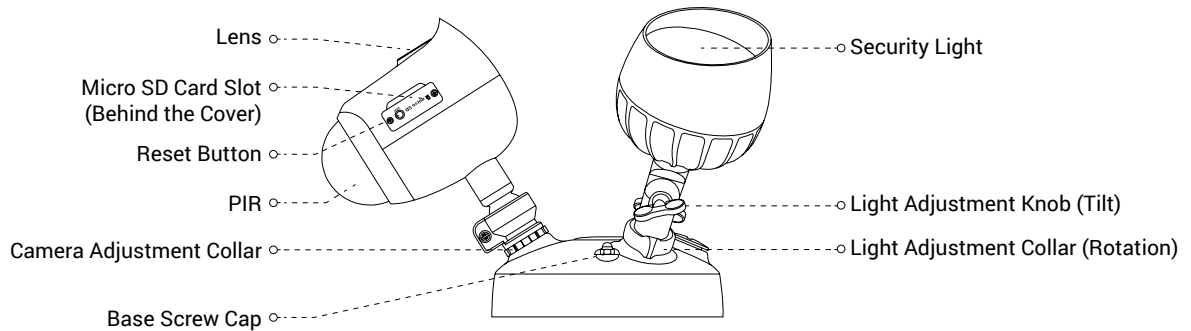

Name	Description
Light Adjustment Knob (Tilt)	Loosen the adjustment knob and tilt the light up to 180°. Tighten the adjustment knob when you have the light in the position you want.
Light Adjustment Collar (Rotation)	Loosen the adjustment collar and rotate the light up to 360°. Tighten the adjustment collar when you have the light in the position you want.
Camera Adjustment Collar	Loosen the adjustment collar and rotate the camera up to 360°. Tighten the adjustment collar when you have the camera in the position you want.
Micro SD Card (sold separately)	Initialize the card in the EZVIZ app before using it.
Reset Button	Hold for 5 seconds to restart and reset all parameters to default.
PIR	With the PIR (Passive Infrared), the device can detect a human body, animals, or other objects.



Get the EZVIZ app

1. Connect your mobile phone to Wi-Fi using your 2.4GHz network.
2. Search for "EZVIZ" in App Store or Google Play™.
3. Download and install the EZVIZ app.
4. Launch the app, and register an EZVIZ user account.

Installation

- Installation height affects motion detection, security light camera recommended installation height: 3 m (10 feet) above the ground.
- Camera recommended setting angle: 22 degree as shown below.

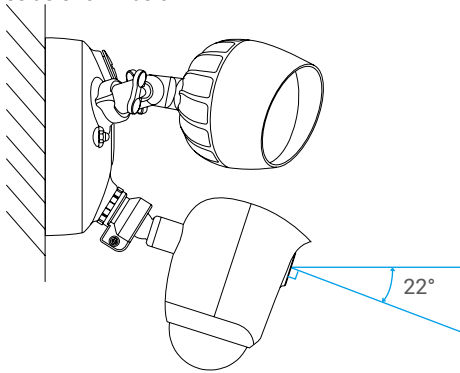

Step 1 Shut off the electricity at the breaker that controls security light's circuit.

- If you don't know where your breaker is or how to turn off power to your floodlight circuit, consult with a licensed electrician.
- Keep the breaker off at any time during the installation process.

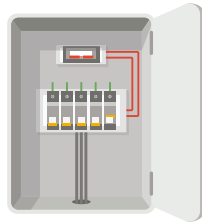

Step 2 Install Micro SD Card (Optional).

1. Remove the cover on the side of the camera.
2. Insert a micro SD card (sold separately) into the slot until a click.
3. Place the cover back on.

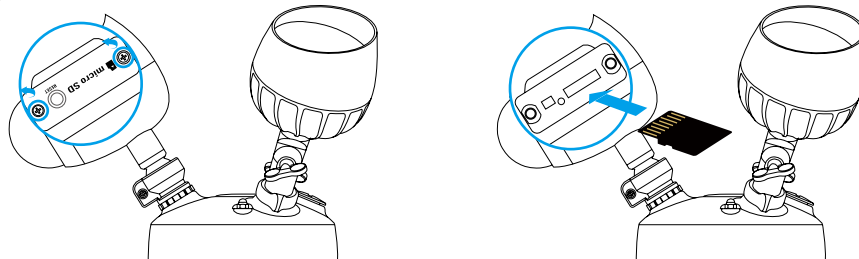

- After installing the micro SD card, you should initialize the card in the EZVIZ app before using it. For detailed operation, refer to page 5: [Initialize Micro SD Card](#).

Step 3 Separate the mounting bracket from the security light camera.

EN

1. Unscrew the 2 base screw caps.
2. Pull the security light camera off the mounting bracket, and unplug the wire connector from the bracket.

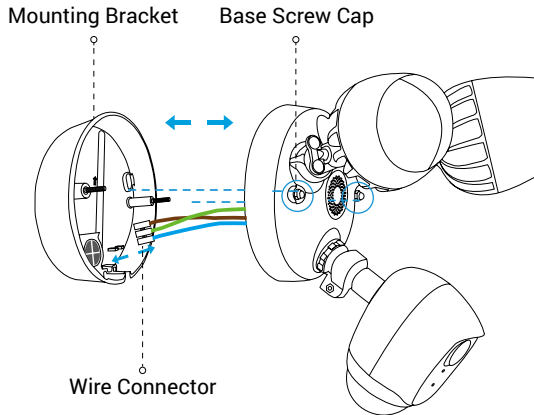

3. After separating the mounting bracket from the camera, the resulting picture is shown as below.

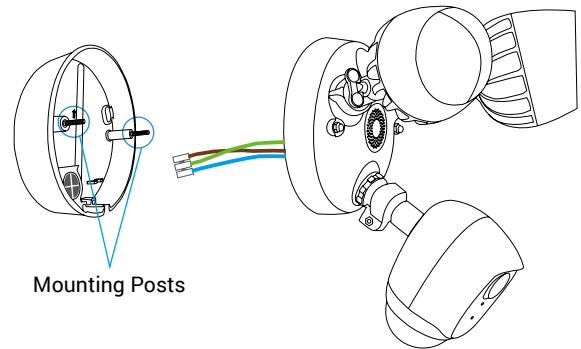

- Keep the mounting posts stay in the bracket.

Step 4 Install the mounting bracket.

- When installing the mounting bracket, make sure the logo (UP) faces upward.
- Make sure the wall/ceiling is strong enough to withstand three times the weight of the security light camera.

The security light camera can be mounted on the wall or ceiling. Here we take wall mounting as an example.

1. Pick a clean and flat surface.
2. Drill two holes on the wall and insert anchors.
3. Take the wires from the wall through the rubber of the mounting bracket.
4. Fix the mounting bracket to the wall with mounting screws.

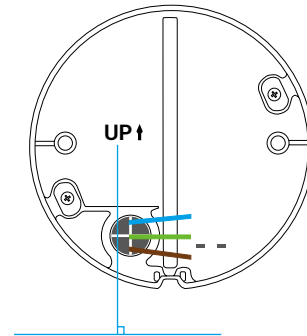
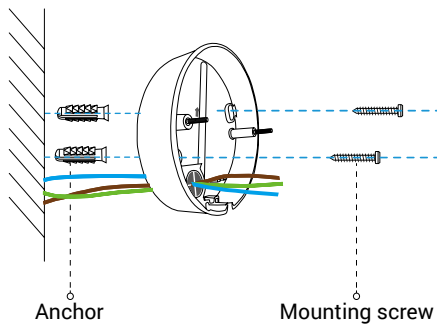

Step 5 Connect the wires.

Follow the steps to connect the wires from your wall to the wires on your security camera, as shown in the figure below.

1. Attach the ground (or yellow-green) wire from your wall to the yellow-green wire on your security light camera.
2. Attach the hot (or brown) and neutral (or blue) wires from your wall to the brown and blue wires on your security light camera respectively.
3. Secure them using screwdriver (sold separately).

Figure :Connect the Wires

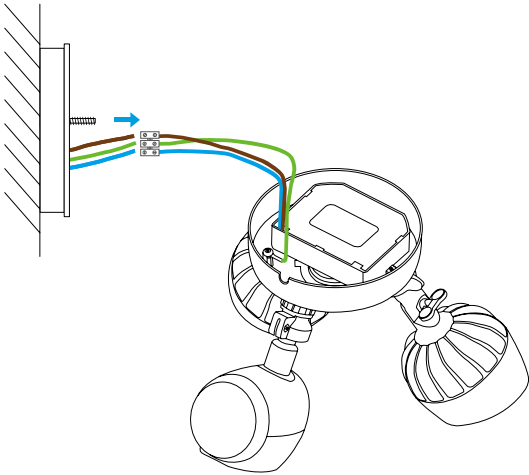

Wires from your wall
Yellow-green-Ground
Brown-Hot
Blue-Neutral

Connect to Matching Wire on Camera
Yellow-green
Brown
Blue

Step 6 Snap the wire connector into place.

After securing the wires, snap the wire connector into the base of the mounting bracket.

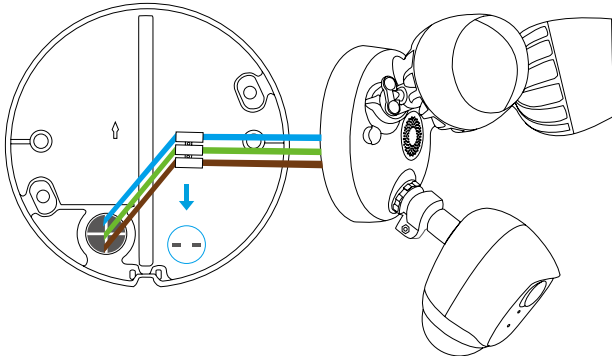

Mounting Bracket

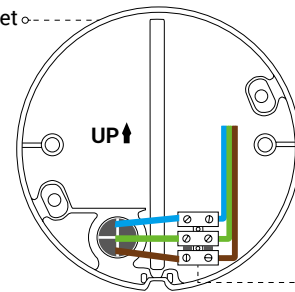

Wire Connector

Step 7 Place security light camera on the bracket.

Align the mounting posts with the holes on security light camera and press together, securing the base screw caps.

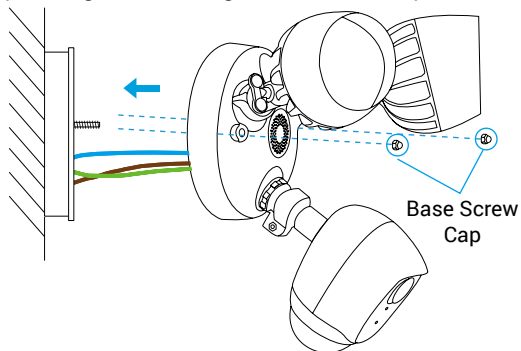

Step 8 Restore power at the breaker.

Turn on power to your security light's circuit.

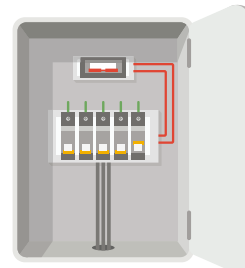

Step 9 Confirm the security light camera has power

1. After restoring power, the security light camera will be ready for setup when the lights are on and the LED indicator on the front of the camera fast flashes blue.

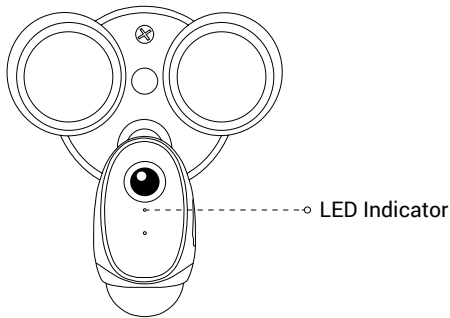

LED Indicator Status

Red

- Solid Red: Camera is starting up.
- Slow-flashing Red: Wi-Fi connection has failed.
- Fast-flashing Red: Camera exception (e.g. Micro SD card error).

Blue

- Solid Blue: Video is being viewed or played back in EZVIZ App.
- Slow-flashing Blue: Camera is running properly.
- Fast-flashing Blue: Camera is ready for Wi-Fi connection.

Add a security light camera to EZVIZ

1. Log in the EZVIZ app.
2. From the EZVIZ app Home screen, tap “+” on the upper-right hand corner to go to the scan QR code interface.

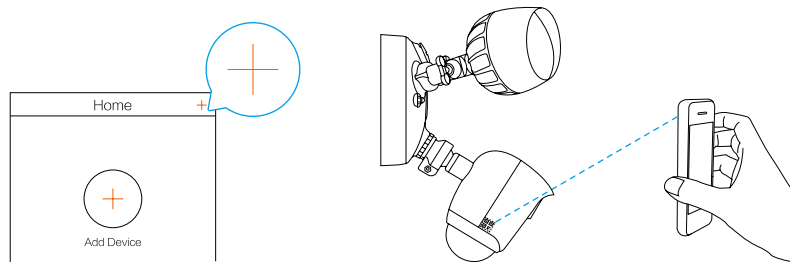

3. Scan the QR Code on the security light camera.
4. Follow the EZVIZ app wizard to finish Wi-Fi configuration.

- If you want to change your security light camera's Wi-Fi, press and hold the reset button for 5s and repeat this part.
- The security light camera works with 2.4GHz Wi-Fi signals. If you have a dual-band router with separate 2.4GHz and 5GHz networks, make sure your phone is connected to the 2.4GHz one.
- If your Wi-Fi network signal is less than 50% where you want to install the security light camera, a Wi-Fi signal extender is recommended to boost the signal at the installation point.

Initialize Micro SD Card

1. In the EZVIZ app, check the memory card status by tapping on the **Storage Status** in the Device Settings interface.

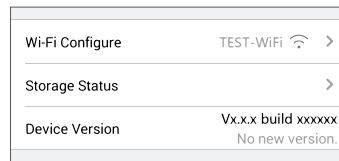

2. If the memory card status displays as **Uninitialized**, tap to initialize it. The status will then change to **Normal**.

For detailed information, please visit www.ezvizlife.com.

Lieferumfang

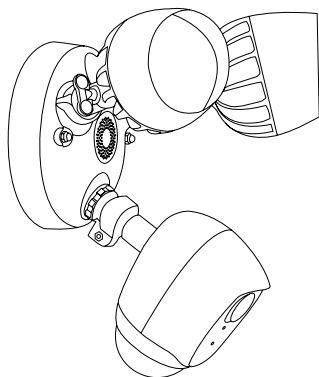

Überwachungslichtkamera

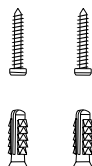

Schraubensatz



Kurzanleitung

Überwachungslichtkamera

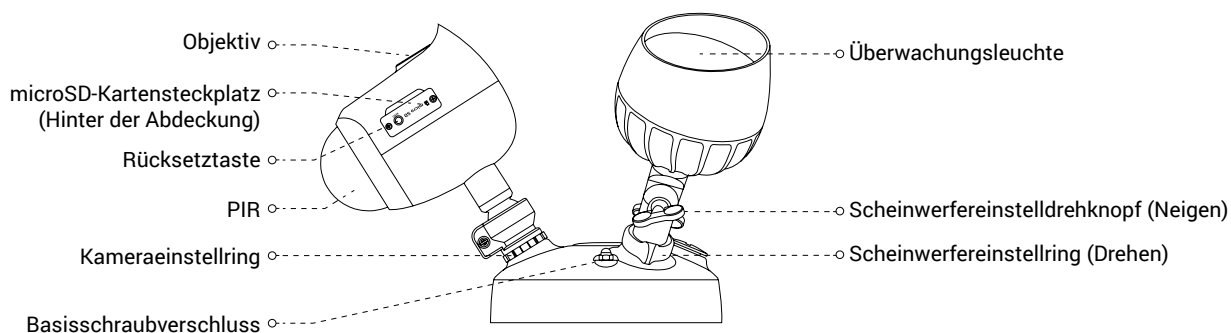

Name	Beschreibung
Scheinwerfereinstellrehknopf (Neigen)	Lösen Sie den Einstellrehknopf, und neigen Sie den Scheinwerfer um bis zu 180°. Drehen Sie den Einstellrehknopf fest, wenn sich der Scheinwerfer in der gewünschten Position befindet.
Scheinwerfereinstellung (Drehen)	Lösen Sie den Einstellring, und drehen Sie den Scheinwerfer um bis zu 360°. Ziehen Sie den Einstellring fest, wenn sich der Scheinwerfer in der gewünschten Position befindet.
Kameraeinstellung	Lösen Sie den Einstellring, und drehen Sie die Kamera um bis zu 360°. Drehen Sie den Einstellring fest, wenn sich die Kamera in der gewünschten Position befindet.
microSD-Karte (separat erhältlich)	Formatieren Sie die Karte für den Gebrauch mit der EZVIZ-App.
Rücksetztaste	Halten Sie die Taste 5 Sekunden lang gedrückt, um neu zu starten und alle Parameter auf die Standardwerte zurückzusetzen.
PIR	Mit passiven Infrarotsensoren (PIR) kann das Gerät Menschen, Tiere und andere Objekte erkennen.



1. Verbinden Sie Ihr Mobiltelefon über Ihr 2,4-GHz-Netzwerk mit dem WLAN.
2. Suchen Sie im App Store oder bei Google Play™ nach „EZVIZ“.
3. Laden Sie die EZVIZ-App herunter und installieren Sie sie.
4. Starten Sie die App und registrieren Sie ein EZVIZ-Benutzerkonto.

Installation

- Die Montagehöhe wirkt sich auf die Bewegungserkennung aus. Für Überwachungslichtkameras wird empfohlen: **3 m** über dem Boden.
- Empfohlener Einstellwinkel der Kamera: **22°** wie unten dargestellt.

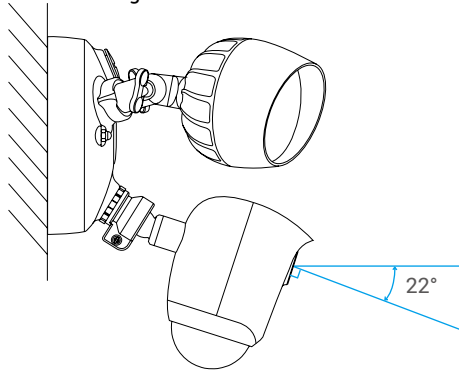

Schritt 1 Stromversorgung mit dem Trennschalter für den Schaltkreis der Überwachungsleuchte ausschalten

- Wenn Sie nicht wissen, wo sich der Trennschalter befindet oder wie der Flutlichtstromkreis ausgeschaltet wird, wenden Sie sich an einen zugelassenen Elektriker.
- Lassen Sie den Trennschalter während des gesamten Installationsvorgangs ausgeschaltet.

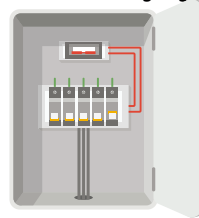

Schritt 2 MicroSD-Karte installieren (optional)

1. Entfernen Sie die Abdeckung seitlich an der Kamera.
2. Setzen Sie eine microSD-Karte (separat erhältlich) in den Kartensteckplatz ein, bis sie hörbar einrastet.
3. Bringen Sie die Abdeckung wieder an.

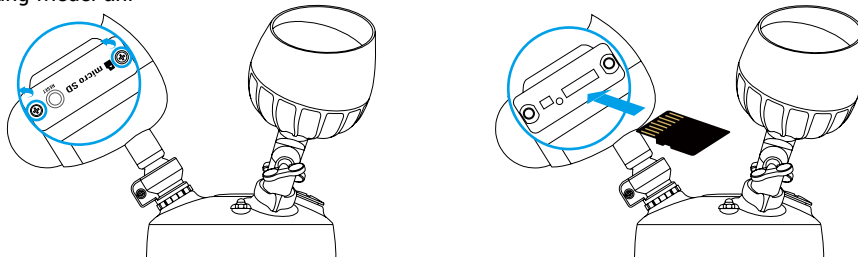

- Nach der Installation der microSD-Karte müssen Sie die Karte in der EZVIZ-App initialisieren, bevor Sie sie verwenden können. Ausführliche Informationen zur Bedienung finden Sie auf Seite 10: [MicroSD-Karte initialisieren](#).

Schritt 3 Halterung von der Überwachungslichtkamera trennen

1. Lösen Sie die beiden Basisschraubverschlüsse.
2. Ziehen Sie die Überwachungslichtkamera und den Anschlussstecker aus der Halterung.

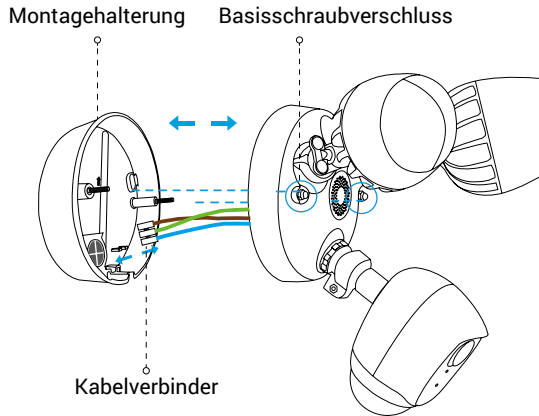

3. In der nachstehenden Abbildung sind Kamera und Halterung nach der Trennung dargestellt.

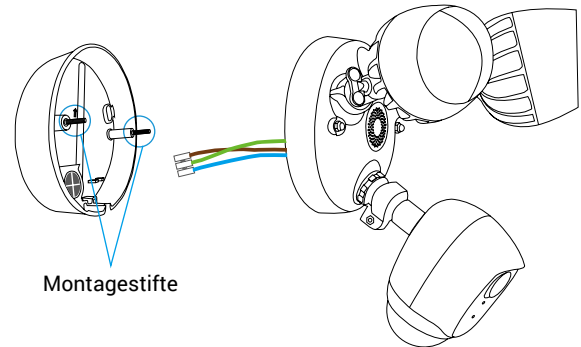

- Lassen Sie die Montagestifte in der Halterung.

Schritt 4 Montagehalterung installieren

- Achten Sie bei Installation der Montagehalterung darauf, dass das Logo (UP) nach oben zeigt.
- Vergewissern Sie sich, dass die Wand/Decke stark genug ist, um das dreifache Gewicht der Überwachungslichtkamera zu tragen.

Die Überwachungslichtkamera kann an einer Wand oder Decke montiert werden. Hier erklären wir als Beispiel die Wandmontage.

1. Wählen Sie eine saubere, ebene Fläche.
2. Bohren Sie zwei Löcher in die Wand, und setzen Sie Dübel ein.
3. Führen Sie die Kabel von der Wand durch das Gummi der Montagehalterung.
4. Befestigen Sie die Montagehalterung mit drei Befestigungsschrauben an der Wand.

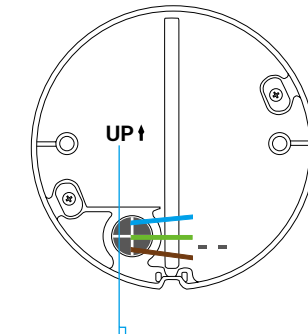
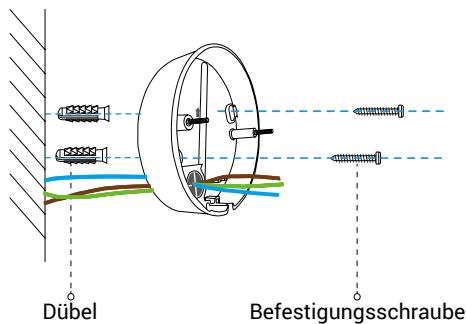

Schritt 5 Kabel anschließen

Befolgen Sie die Schritte in der Abbildung unten, um die Kabel der Überwachungskamera an die Kabel aus der Wand anzuschließen.

1. Verbinden Sie den (gelb-grünen) Schutzleiter aus der Wand mit dem gelb-grünen Kabel an der Überwachungskamera.
2. Verbinden Sie den stromführenden (braunen) Leiter und den (blauen) Neutralleiter aus der Wand mit dem braunen bzw. blauen Kabel der Überwachungslichtkamera.
3. Ziehen Sie diese mit einem Schraubenzieher fest (separat erhältlich).

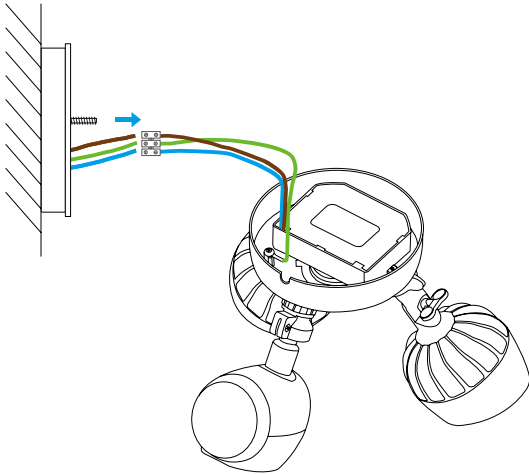

Kabel aus der Wand

- Gelb-grüner Schutzleiter
- Stromführender brauner Leiter
- Blauer Neutralleiter

An passendes Kabel der Kamera anschließen

- Gelb-grün
- Braun
- Blau

Schritt 6 Anschlussstecker einrasten

Nachdem Sie die Leiter gesichert haben, lassen Sie den Anschlussstecker in der Grundplatte der Montagehalterung einrasten.

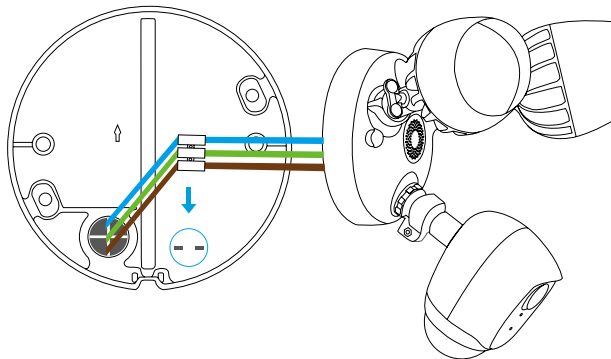

Montagehalterung

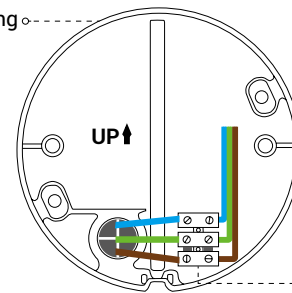

Kabelverbinder

Schritt 7 Überwachungskamera auf der Halterung anbringen

Richten Sie die Montagestifte an den Löchern der Überwachungskamera aus und drücken Sie diese zusammen, um die Basisschraubverschlüsse zu befestigen.

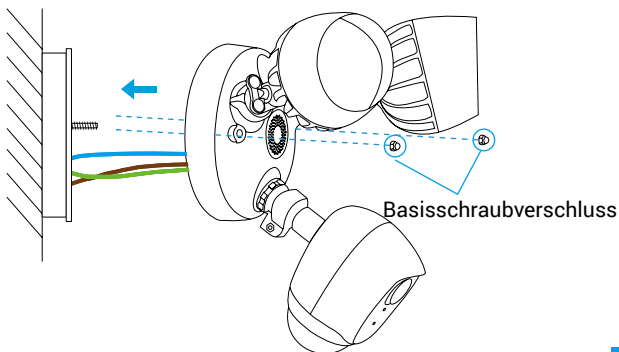

Schritt 8 Stromversorgung am Trennschalter wiederherstellen

Schalten Sie die Stromversorgung des Stromkreises der Überwachungsleuchte ein.

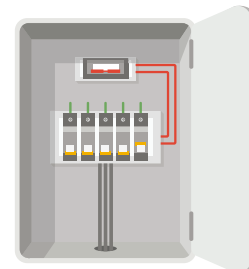

Schritt 9 Sicherstellen, dass die Überwachungslichtkamera mit Strom versorgt wird

1. Nach der Wiederherstellung der Stromversorgung können Sie die Überwachungslichtkamera einrichten, sobald die Scheinwerfer eingeschaltet sind und die LED-Anzeige auf der Vorderseite der Kamera schnell blau blinkt.

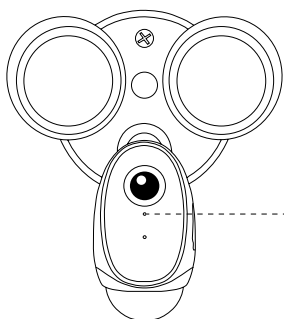

LED-Betriebsanzeige Status

Rot

- Leuchtet rot: Kamera fährt hoch.
- Blinkt langsam rot: WLAN-Verbindung fehlgeschlagen.
- Blinkt schnell rot: Kameraausnahme (z.B. microSD-Karte Fehler).

Blau

- Leuchtet blau: Video wird angezeigt oder in der EZVIZ-App wiedergegeben.
- Blinkt langsam blau: Kamera läuft ordnungsgemäß.
- Blinkt schnell blau: Kamera ist zur WLAN-Verbindung bereit.

Eine Überwachungslichtkamera zu EZVIZ zufügen

1. Melden Sie sich an der EZVIZ-App an.
2. Tippen Sie am Startbildschirm der EZVIZ-App oben rechts auf „+“, um die Oberfläche zum Scannen des QR-Codes aufzurufen.

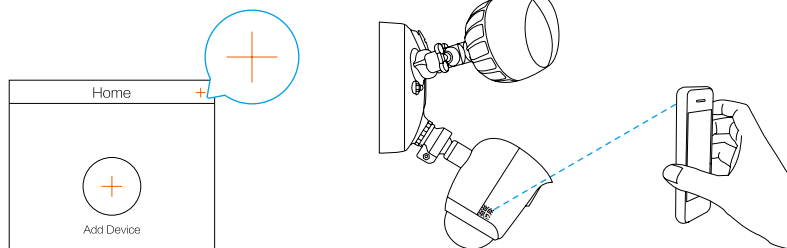

3. Scannen Sie den QR-Code an der Überwachungslichtkamera.
4. Befolgen Sie die Anweisungen des EZVIZ-App-Assistenten zum Abschließen der WLAN-Konfiguration.

- Wenn Sie am WLAN der Überwachungslichtkamera Änderungen vornehmen möchten, halten Sie die Rücksetztaste für 5 Sekunden gedrückt und wiederholen diesen Abschnitt.
- Die Überwachungslichtkamera arbeitet mit 2,4-GHz-WLAN-Signalen. Wenn Sie einen Dualband-Router mit separaten 2,4- und 5-GHz-Netzwerken haben, stellen Sie sicher, dass Ihr Telefon mit dem 2,4-GHz-Netzwerk verbunden ist.
- Falls Ihr WLAN-Netzwerksignal an dem Ort, an dem Sie die Überwachungslichtkamera installieren möchten, schwächer als 50 % ist, sollten Sie das Signal am Installationsort mit einem WLAN-Signal-Repeater verstärken.

MicroSD-Karte initialisieren

1. Prüfen Sie in der EZVIZ-App den Status der Speicherkarte, indem Sie auf der Oberfläche „Device Settings“ (Geräteeinstellungen) auf **Storage Status** (Speicherstatus) klicken.

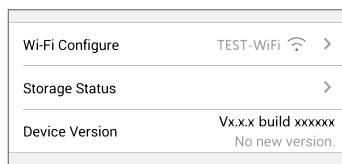

2. Wenn der Status der Speicherkarte als **Uninitialized** (Nicht formatiert) angezeigt wird, tippen Sie darauf, um sie zu formatieren. Der Status wechselt anschließend zu **Normal**.

Weitere Informationen erhalten Sie auf www.ezvizlife.com.

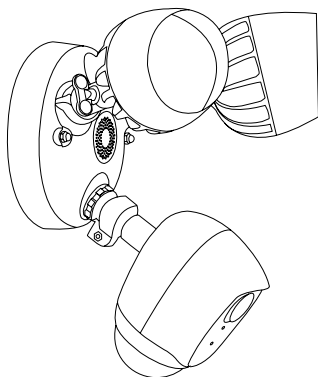

Cámara-lámpara de seguridad

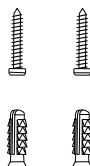

Juego de tornillos

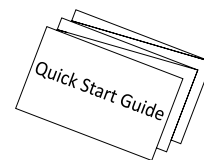

Guía de inicio rápido

Cámara-lámpara de seguridad

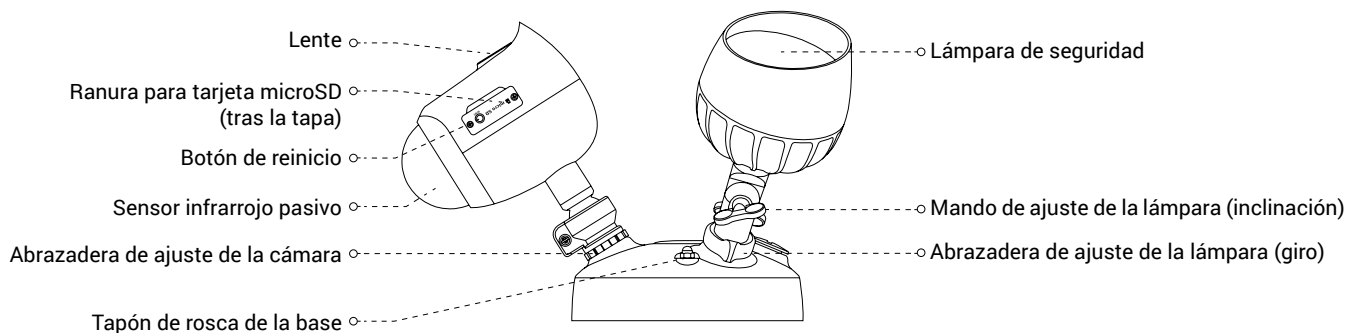

Nombre

Mando de ajuste de la lámpara (inclinación)

Abrazadera de ajuste de la lámpara (giro)

Abrazadera de ajuste de la cámara

Tarjeta microSD (se vende por separado)

Botón de reinicio

Sensor infrarrojo pasivo

Descripción

Afloje el mando de ajuste e incline la lámpara hasta 180°. Una vez conseguida la posición deseada de la lámpara, apriete el mando.

Afloje la abrazadera de ajuste y gire la lámpara hasta 360°. Una vez conseguida la posición deseada de la lámpara, apriete la abrazadera.

Afloje la abrazadera de ajuste y gire la cámara hasta 360°. Una vez conseguida la posición deseada de la cámara, apriete la abrazadera.

Inicialice la tarjeta en la aplicación EZVIZ antes de usarla.

Manténgalo pulsado durante 5 segundos para reiniciar y restaurar todos los parámetros predeterminados.

Gracias al sensor infrarrojo pasivo (PIR), el dispositivo puede detectar un cuerpo humano, animales y otros objetos.



Descargue la aplicación EZVIZ

1. Conecte su teléfono móvil al wifi a través de su red de 2,4 GHz.
2. Busque «EZVIZ» en el App Store o Google Play™.
3. Descargue e instale la aplicación EZVIZ.
4. Inicie la aplicación y cree una cuenta de usuario de EZVIZ.

Instalación

- La altura de instalación influye en la detección del movimiento. Altura de instalación de la cámara-lámpara de seguridad recomendada: **3 m (10 ft)** por encima del suelo.
- Ángulo de ajuste de la cámara recomendado: **22°**, tal y como se muestra a continuación.

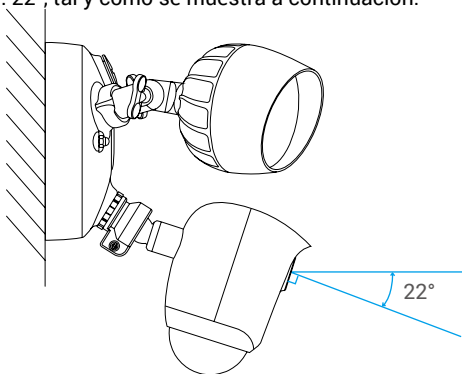

Paso 1 Desconecte la electricidad mediante el interruptor que controla el circuito de la lámpara de seguridad.

- Si no sabe dónde está el interruptor o cómo desconectar la corriente del circuito de la lámpara, consulte a un electricista profesional.
- No active el interruptor durante el proceso de instalación.

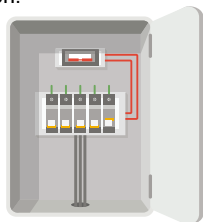

Paso 2 Introduzca la tarjeta microSD (opcional).

1. Retire la tapa del lateral de la cámara.
2. Inserte una tarjeta microSD (de venta por separado) en la ranura hasta que se oiga un clic.
3. Vuelva a colocar la tapa.

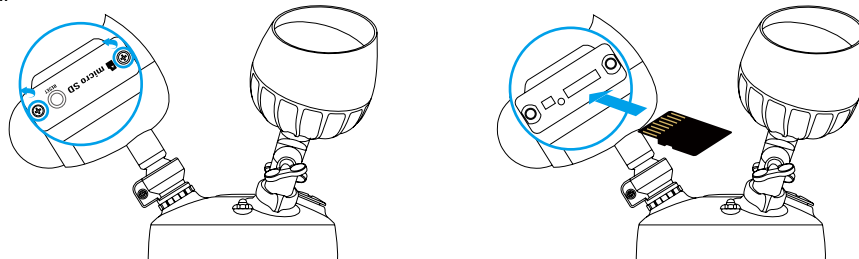

- Una vez insertada la tarjeta microSD, inicialícela en la aplicación EZVIZ antes de usarla. Para ver las operaciones detalladas, consulte la página 15: [Inicialización de la tarjeta microSD](#).

Paso 3 Separe el soporte de montaje de la cámara-lámpara de seguridad.

1. Desenrosque los dos tapones de rosca de la base.
2. Retire la cámara-lámpara de seguridad del soporte de montaje y desconecte el conector del cable del soporte.

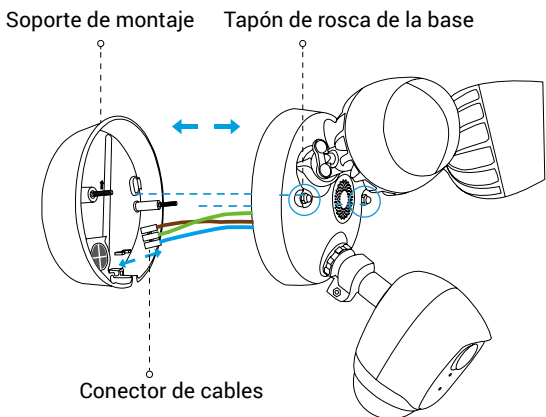

3. A continuación, se muestra un esquema del resultado una vez separado el soporte de montaje de la cámara.

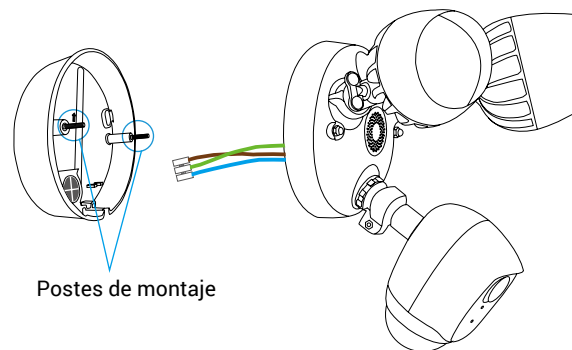

- Mantenga los postes de montaje en el soporte.

ES

Paso 4 Instale el soporte de montaje.

- Al instalar el soporte de montaje, asegúrese de que la señal UP apunte hacia arriba.
- Asegúrese de que la pared/techo sea lo suficientemente resistente para soportar un peso tres veces superior al de la cámara-lámpara de seguridad.

La cámara-lámpara de seguridad puede montarse en la pared o en el techo. Aquí tomamos como ejemplo el montaje en pared.

1. escoja una superficie limpia y plana.
2. Haga dos orificios en la pared e introduzca los tacos.
3. Pase los cables de la pared por la goma del soporte de montaje.
4. Fije el soporte de montaje a la pared con tornillos.

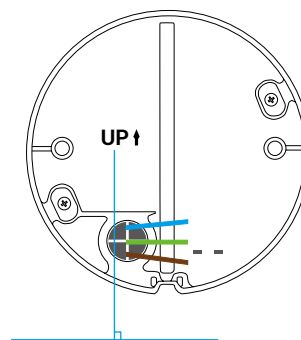
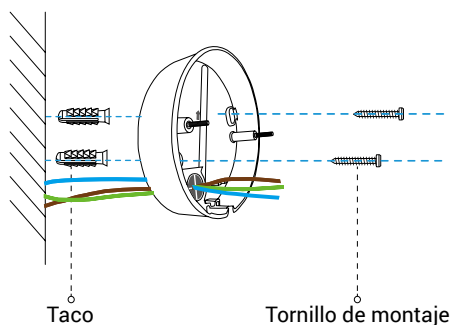

Paso 5 Conecte los cables.

Siga los pasos para conectar los cables de la pared a los cables de la cámara de seguridad, como se muestra en la siguiente imagen.

1. Conecte la toma de tierra (o amarillo-verde) de la pared al cable amarillo-verde de la cámara-lámpara de seguridad.
2. Conecte el cable de fase (o marrón) y el cable neutro (o azul) de la pared a los cables marrón y azul de la cámara-lámpara de seguridad, respectivamente.
3. Conéctelos con un destornillador (de venta por separado).

Imagen: Conexión de los cables

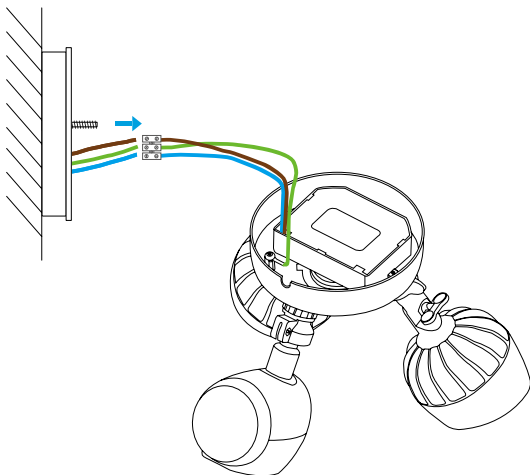

Cables de la pared

Amarillo-verde-toma de tierra

Marrón-cable de fase

Azul-cable neutro

Conexión de los cables de la cámara

Amarillo-verde

Marrón

Azul

Paso 6 Coloque el conector de cables.

Tras fijar los cables, coloque el conector de cables en la base del soporte de montaje.

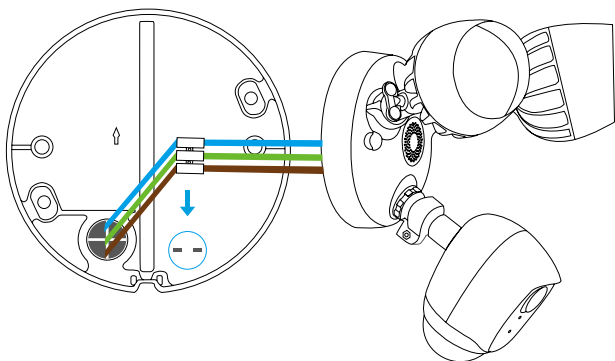

Soporte de montaje

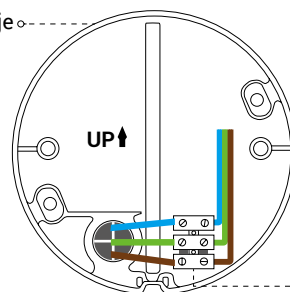

Conector de cables

Paso 7 Coloque la cámara-lámpara de seguridad en el soporte.

Alinee los postes de montaje con los orificios de la cámara-lámpara de seguridad y presione para fijar los tapones de rosca de la base.

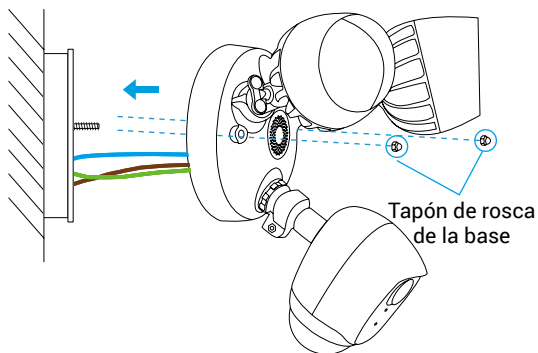

Tapón de rosca de la base

Paso 8 Restablezca la corriente mediante el interruptor.

Conecte la alimentación del circuito de la lámpara de seguridad.

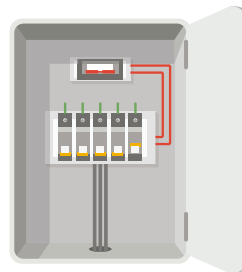

Paso 9 Compruebe que la cámara-lámpara de seguridad tenga alimentación.

1. Tras restablecer la alimentación, podrá configurar la cámara-lámpara de seguridad cuando las luces estén encendidas y el indicador LED de la parte frontal de la cámara parpadee en azul de forma rápida.

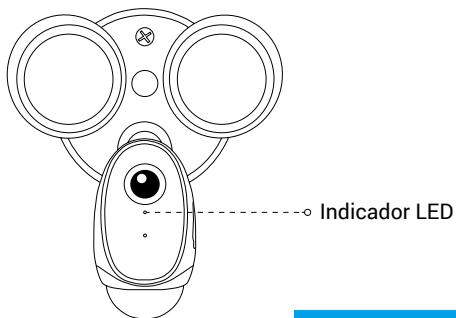

Indicador LED Estado

Rojo

- Rojo fijo: la cámara se está iniciando.
- Rojo parpadeando lentamente: fallo en la conexión wifi.
- Rojo parpadeando rápidamente: excepción de la cámara (p. ej., error de la tarjeta microSD).

Azul

- Azul fijo: el vídeo se está viendo o reproduciendo en la aplicación EZVIZ.
- Azul parpadeando lentamente: la cámara está funcionando correctamente.
- Azul parpadeando rápidamente: la cámara está preparada para conectarse a la red wifi.

ES

Agregue una cámara-lámpara de seguridad a EZVIZ

1. Inicie sesión en la aplicación EZVIZ.
2. Desde la pantalla de inicio de la aplicación EZVIZ, pulse el símbolo «+» situado en la esquina superior derecha para acceder a la interfaz de escaneo del código QR.

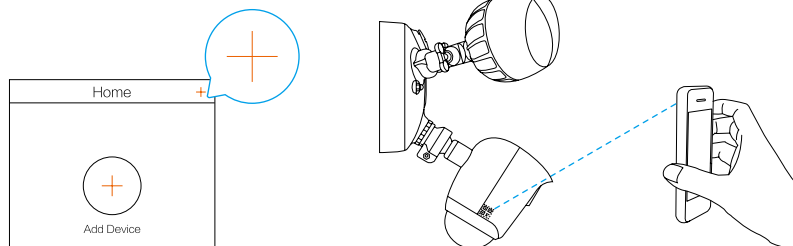

3. Escanee el código QR de la cámara-lámpara de seguridad.
 4. Siga las indicaciones del asistente de la aplicación EZVIZ para finalizar la configuración de la conexión wifi.
- Si desea cambiar la red wifi de su cámara-lámpara de seguridad, mantenga pulsado el botón de reinicio durante 5 s y repita esta parte.
 - La cámara-lámpara de seguridad funciona con señales wifi de 2,4 GHz. Si tiene un router de doble banda con redes de 2,4 GHz y 5 GHz separadas, asegúrese de que su móvil esté conectado a la red de 2,4 GHz.
 - Si la señal de su red wifi es inferior al 50 % en el lugar donde desea instalar la cámara-lámpara de seguridad, se recomienda aumentar la señal en el punto de instalación usando un extensor wifi.

Inicialización de la tarjeta microSD

1. En la app EZVIZ, compruebe el estado de la tarjeta de memoria tocando en **Storage Status** (Estado de almacenamiento) de la interfaz de Device Settings (Ajustes del dispositivo).

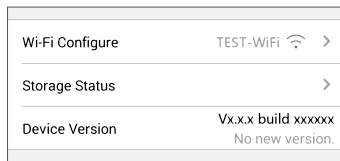

2. Si el estado de la tarjeta de memoria aparece como «**Uninitialized**» (no inicializada), pulse para inicializarla. Tras ello, el estado cambiará a **Normal**.

Para obtener más información, visite www.ezvizlife.com.

Contenu de la boîte

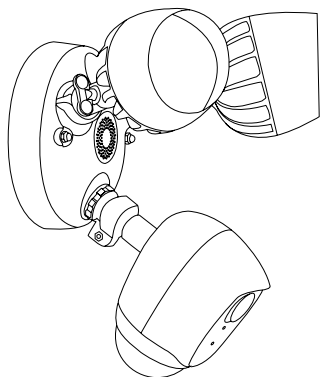

Caméra avec éclairage de sécurité

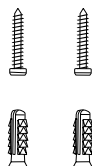

Kit de vis

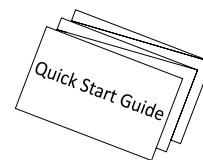

Guide de démarrage rapide

Caméra avec éclairage de sécurité

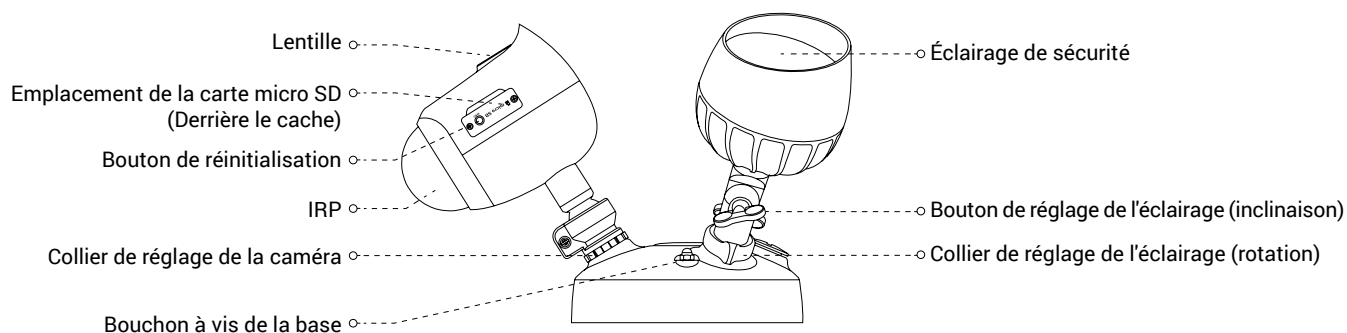

Nom

Bouton de réglage de l'éclairage (inclinaison)

Collier de réglage de l'éclairage (rotation)

Collier de réglage de la caméra

Carte micro SD (vendue séparément)

Bouton de réinitialisation
IRP

Description

Desserrez le bouton de réglage et inclinez l'éclairage jusqu'à 180°. Serrez le bouton de réglage lorsque l'éclairage est dans la position souhaitée.

Desserrez le collier de réglage et faites pivoter l'éclairage jusqu'à 360°. Serrez le collier de réglage lorsque l'éclairage est dans la position souhaitée.

Desserrez le collier de réglage et faites pivoter la caméra jusqu'à 360°. Serrez le collier de réglage lorsque la caméra est dans la position souhaitée.

Initialisez la carte dans l'application EZVIZ avant de l'utiliser.

Maintenez-le enfoncé pendant 5 secondes pour redémarrer et restaurer tous les paramètres aux valeurs par défaut.

Avec l'IRP (infrarouge passif), l'appareil peut détecter un humain, des animaux ou autres.



Obtenir l'application EZVIZ

1. Connectez votre téléphone mobile à votre réseau Wi-Fi 2,4 GHz.
2. Cherchez « EZVIZ » dans l'App Store ou sur Google Play™.
3. Téléchargez et installez l'application EZVIZ.
4. Lancez l'application et créez un compte utilisateur EZVIZ.

Installation

- La hauteur d'installation influe sur la détection de mouvement. La hauteur d'installation recommandée pour la caméra avec éclairage de sécurité est de : **3 m (10 pieds)** au-dessus du niveau du sol.
- Angle de réglage recommandé pour la caméra : 22 degrés comme illustré ci-dessous.

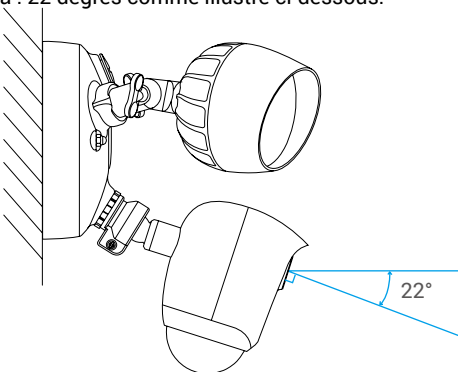

Étape 1 Couper l'électricité au niveau du disjoncteur qui contrôle le circuit de l'éclairage de sécurité.

- Si vous ne savez pas où se trouve le disjoncteur ni comment couper l'électricité, consultez un électricien agréé.
- Laissez le disjoncteur hors tension lors du processus d'installation.

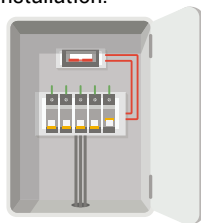

Étape 2 Installer la carte micro SD (facultatif).

1. Retirez le cache latéral de la caméra.
2. Insérez une carte micro SD (vendue séparément) dans l'emplacement jusqu'à entendre un clic.
3. Remettez le cache en place.

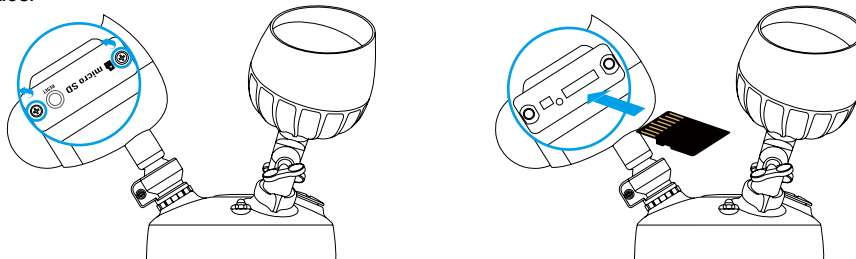

- Après avoir installé la carte micro SD, vous devez initialiser la carte dans l'application EZVIZ avant de l'utiliser. Pour plus d'informations, reportez-vous à la page 20 : [Initialisation de la carte micro SD.](#)

Étape 3 Détacher le support de fixation de la caméra avec éclairage de sécurité.

1. Dévissez les 2 bouchons à vis de la base.
2. Détachez la caméra avec éclairage de sécurité du support de fixation et déconnectez le connecteur du fil du support.

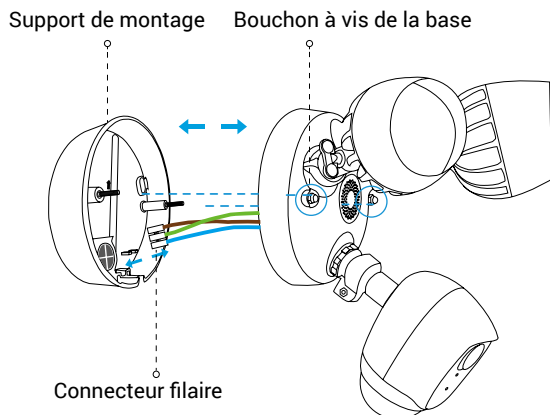

3. Une fois la caméra détachée du support de fixation, l'ensemble se présente comme illustré ci-dessous.

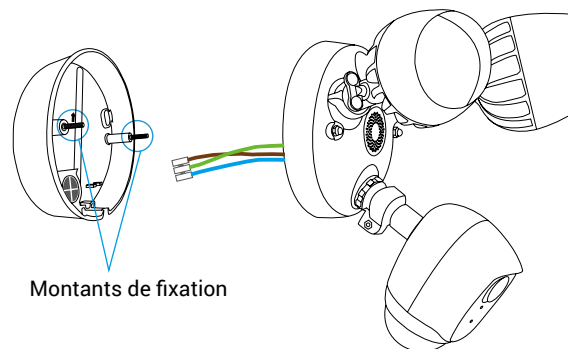

- Conservez les montants de fixation sur le support.

Étape 4 Installer le support de fixation.

- Lors de l'installation du support de fixation, veillez à orienter le logo (UP) vers le haut.
- Assurez-vous que le mur/plafond est suffisamment solide pour supporter trois fois le poids de la caméra avec éclairage de sécurité.

La caméra avec éclairage de sécurité peut être montée sur un mur ou un plafond. Prenons le montage mural à titre d'exemple.

1. Choisissez une surface plane et propre.
2. Percez deux trous dans le mur et insérez les chevilles.
3. Acheminez les fils du mur dans le caoutchouc du support de fixation.
4. Accrochez le support de fixation au mur à l'aide des vis fournies.

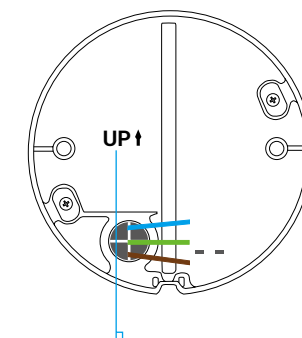
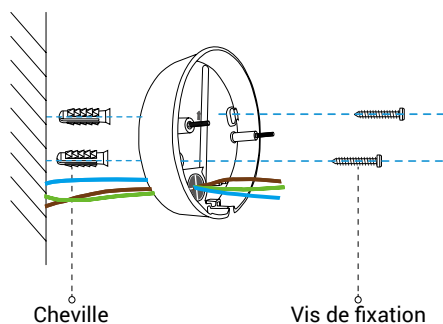

Étape 5 Connecter les fils.

Procédez comme suit pour connecter les fils du mur aux fils de votre caméra de sécurité, comme illustré dans la figure ci-dessous.

1. Connectez le fil de terre (jaune-vert) de votre mur au fil jaune-vert de votre caméra avec éclairage de sécurité.
2. Connectez respectivement les fils chauds (ou marron) et neutres (ou bleu) du mur aux fils marron et bleu de votre caméra avec éclairage de sécurité.
3. Attachez-les à l'aide d'un tournevis (vendu séparément).

Figure : connexion des fils

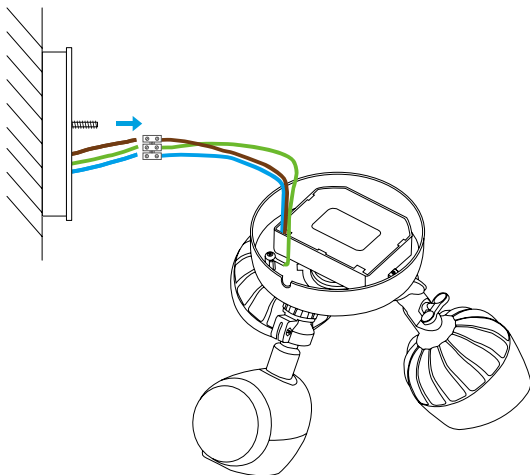

Fils du mur	Connexion au fil correspondant sur la caméra
Fil de terre jaune-vert	Jaune/vert
Fil chaud marron	Marron
Fil bleu neutre	Bleu

FR

Étape 6 Mettre en place le connecteur de fils.

Après avoir bien attaché les fils, placez le connecteur de fils dans la base du support de fixation.

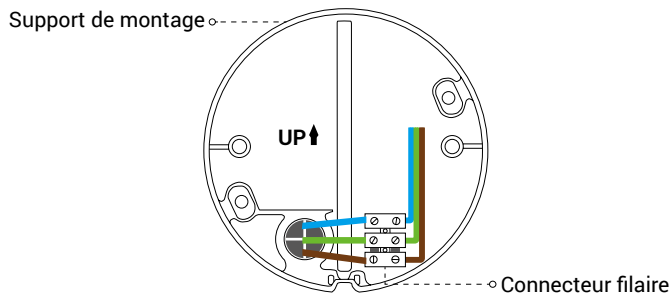
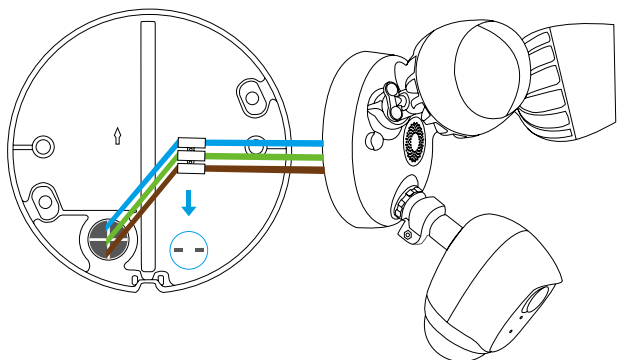

Étape 7 Placer la caméra avec éclairage de sécurité sur le support.

Alignez les montants de fixation avec les trous de la caméra avec éclairage de sécurité et appuyez dessus pour fixer les bouchons à vis de la base.

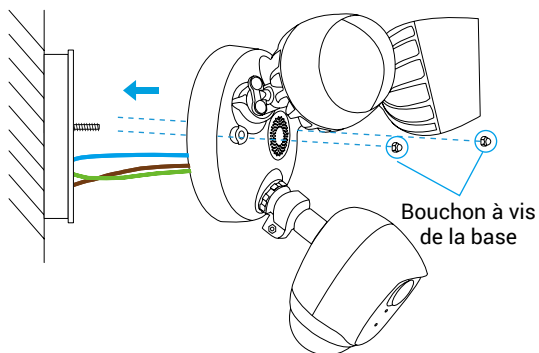

Étape 8 Remettre le disjoncteur sous tension.

Mettez le circuit de l'éclairage de sécurité sous tension.

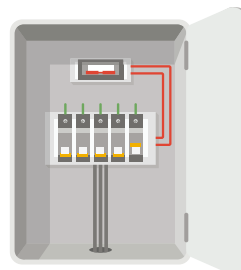

Étape 9 Vérifier que la caméra avec éclairage de sécurité est sous tension

1. Une fois la caméra avec éclairage de sécurité sous tension, elle peut être configurée lorsque les voyants sont allumés et que le voyant LED située devant la caméra clignote en bleu.

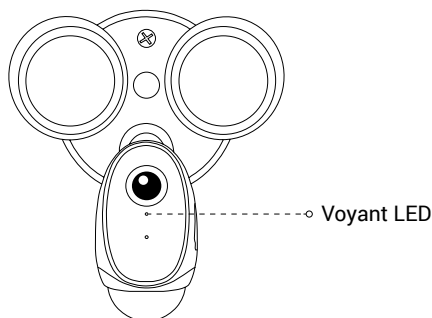

Voyant LED État

Rouge

- Rouge fixe : la caméra est en cours de démarrage.
- Clignotement lent en rouge : la connexion au réseau Wi-Fi a échoué.
- Clignotement rapide en rouge : anomalie de la caméra (par ex. erreur de carte micro SD).

Bleu

- Bleu fixe : la vidéo est visionnée ou lue dans l'application EZVIZ.
- Clignotement lent en bleu : la caméra fonctionne normalement.
- Clignotement rapide en bleu : la caméra est prête à établir la connexion Wi-Fi.

Ajouter une caméra avec éclairage de sécurité à EZVIZ

1. Connectez-vous dans l'application EZVIZ.
2. Depuis l'écran d'accueil de l'application EZVIZ, appuyez sur « + » dans le coin supérieur droit pour accéder à l'interface de lecture du code QR.

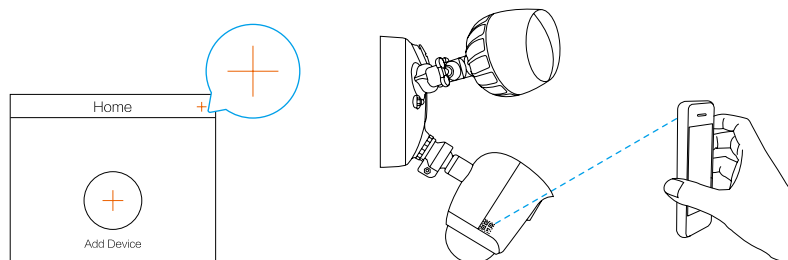

3. Scannez le code QR situé sur la caméra avec éclairage de sécurité.
4. Suivez les consignes de l'assistant de l'application EZVIZ pour terminer la configuration Wi-Fi.

- Pour changer de réseau Wi-Fi sur votre caméra avec éclairage de sécurité, appuyez pendant 5 s sur le bouton de réinitialisation et répétez cette étape.
- La caméra avec éclairage de sécurité utilise un signal Wi-Fi de 2,4 GHz. Si vous disposez d'un routeur bandedoté de réseaux 2,4 GHz et 5 GHz distincts, assurez-vous que votre téléphone est connecté au réseau 2,4 GHz.
- Si le signal de votre réseau Wi-Fi est inférieur à 50 % là où vous souhaitez installer la caméra avec éclairage de sécurité, il est recommandé d'utiliser un dispositif d'extension du signal Wi-Fi pour amplifier le signal à cet endroit.

Initialiser la carte micro SD

1. Dans l'application EZVIZ, vérifiez l'état de la carte mémoire en appuyant sur « **Storage Status** » (État du stockage) dans l'interface « Device Settings » (Réglages de l'appareil).

Wi-Fi Configure	TEST-WiFi  >
Storage Status	>
Device Version	Vx.x.x build xxxxxx No new version.

2. Si l'état de la carte mémoire affiche « **Uninitialized** » (Non initialisé), touchez pour l'initialiser. Le statut passe ensuite au mode **Normal**.

Pour obtenir des informations détaillées, rendez-vous sur le site www.ezvizlife.com.

Contenuto della confezione

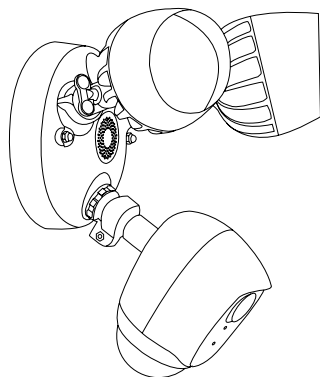

Telecamera con luce di sicurezza

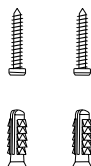

Kit di viti



Guida rapida

IT

Telecamera con luce di sicurezza

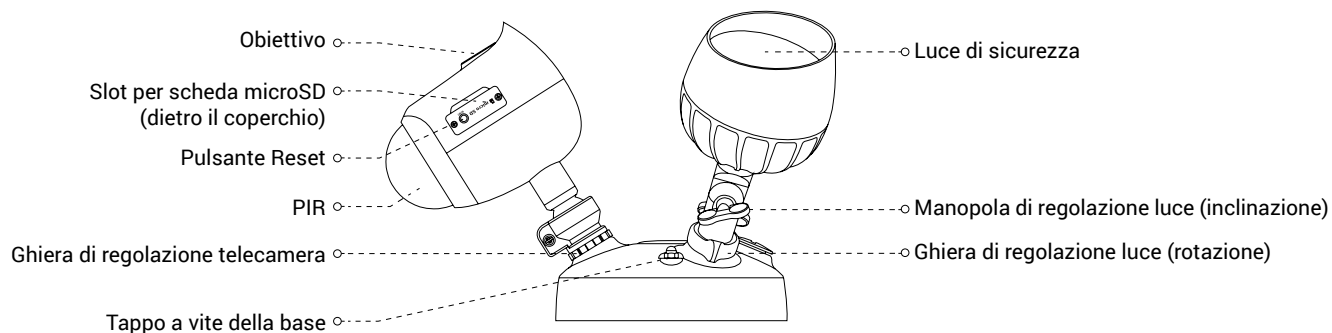

Nome	Descrizione
Manopola di regolazione luce (inclinazione)	Allentare la manopola di regolazione e inclinare la luce fino a 180°. Stringere la manopola di regolazione quando la luce si trova nella posizione desiderata.
Ghiera di regolazione luce (rotazione)	Allentare la ghiera di regolazione e ruotare la luce fino a 360°. Stringere la ghiera di regolazione quando la luce si trova nella posizione desiderata.
Ghiera di regolazione telecamera	Allentare la ghiera di regolazione e ruotare la telecamera fino a 360°. Serrare la ghiera di regolazione quando la telecamera si trova nella posizione desiderata.
Scheda microSD (venduta separatamente)	Inizializzare la scheda nell'app EZVIZ prima di utilizzarla.
Pulsante Reset	Tenere premuto il pulsante per 5 secondi per riavviare l'unità e reimpostare tutti i parametri ai valori predefiniti.
PIR	Con la funzionalità PIR (infrarossi passivi), il dispositivo è in grado di rilevare un corpo umano, animali o altri oggetti..



Download dell'app EZVIZ

1. Connettere il cellulare alla rete Wi-Fi a 2.4 GHz.
2. Cercare "EZVIZ" nell'App Store o in Google Play™.
3. Scaricare e installare l'app EZVIZ.
4. Avviare l'app e registrare un account utente EZVIZ.

Installazione

- L'altezza dell'installazione influisce sul rilevamento del movimento. L'altezza di installazione consigliata per la telecamera con luce di sicurezza è di: **3 m (10 piedi)** dal suolo.
- Angolo di impostazione consigliato per la telecamera: 22 gradi, come mostrato di seguito.

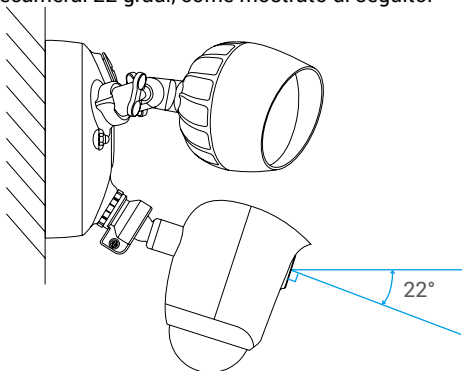

Passaggio 1 Scollegare la corrente dall'interruttore che controlla il circuito della luce di sicurezza.

- Se non si sa dove si trova l'interruttore o come spegnere l'alimentazione del circuito del proiettore, consultare un elettricista qualificato.
- Durante il processo di installazione, tenere sempre spento l'interruttore.

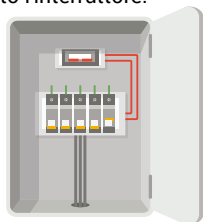

Passaggio 2 Installare la scheda microSD (opzionale).

1. Rimuovere il coperchio sul lato della telecamera.
2. Inserire una scheda microSD (venduta separatamente) nello slot finché un clic non ne conferma il corretto innesto.
3. Riposizionare il coperchio.

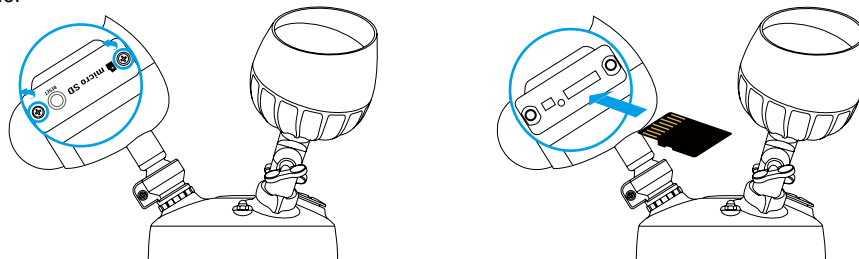

- Dopo aver inserito la scheda microSD, iniziarla con l'app EZVIZ prima di utilizzarla. Per le operazioni dettagliate, fare riferimento a pagina 25: [Inizializzazione della scheda Micro SD](#).

Passaggio 3 Separare la staffa di montaggio dalla telecamera con luce di sicurezza.

1. Svitare i 2 tappi a vite della base.
2. Estrarre la telecamera con luce di sicurezza dalla staffa di montaggio e scollegare il connettore cavi dalla base.

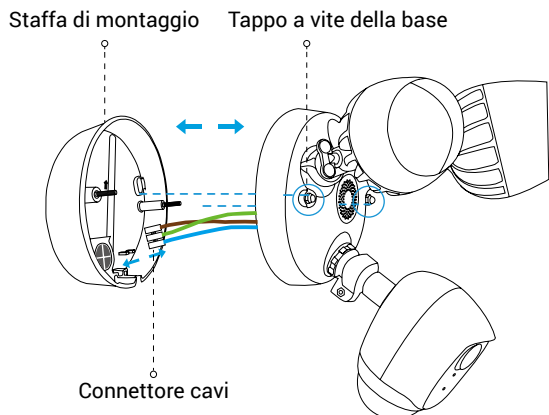

3. Dopo aver separato la staffa di montaggio dalla telecamera, si otterrà la situazione indicata nell'immagine seguente.

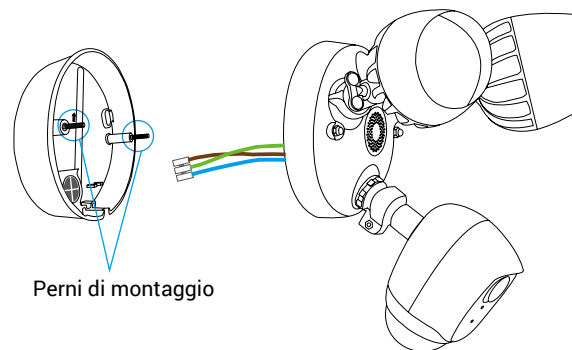

- i • Mantenere i perni di montaggio nella staffa.

IT

Passaggio 4 Installare la base.

- i • Quando si installa la staffa di montaggio, accertarsi che il logo (UP) sia rivolto verso l'alto.
- Verificare che la parete/il soffitto sia abbastanza resistente da reggere un peso triplo rispetto a quello della telecamera con luce di sicurezza.

La telecamera con luce di sicurezza può essere montata a parete o a soffitto. In questo caso prendiamo il montaggio a parete come esempio.

1. Scegliere una superficie piana e pulita.
2. Praticare due fori sulla parete e inserire gli ancoraggi.
3. Far passare i cavi dalla parete attraverso la gomma della staffa di montaggio.
4. Fissare la staffa di montaggio alla parete con le viti di montaggio.

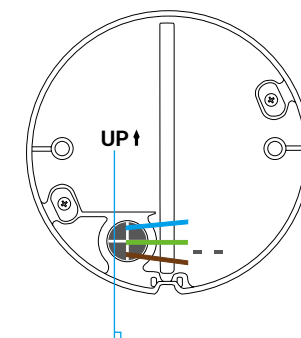
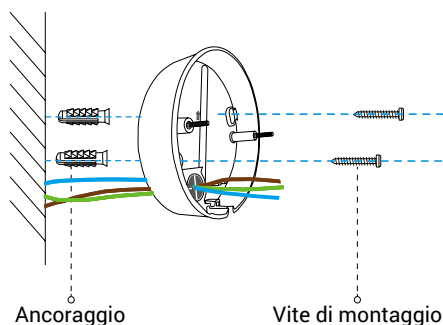

Passaggio 5 Collegare i cavi.

Seguire la procedura per collegare i cavi dalla parete ai cavi della telecamera di sicurezza, come illustrato nella figura di seguito.

1. Collegare il cavo di messa a terra (o giallo-verde) proveniente dalla parete al cavo giallo-verde della telecamera con luci di sicurezza.
2. Collegare il cavo di fase (marrone) e il neutro (blu) proveniente dalla parete ai cavi marrone e blu della telecamera con luce di sicurezza.
3. Fissarli con un cacciavite (venduto separatamente).

Figura: collegamento dei cavi

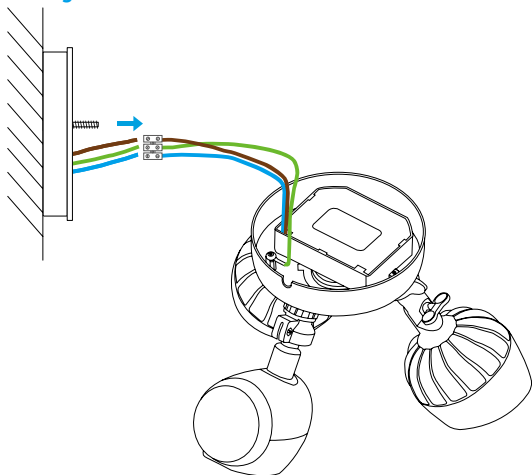

Cavi dalla parete	Collegare al cavo corrispondente sulla telecamera
Giallo-verde-terra	Giallo-Verde
Marrone-Fase	Marrone
Blu-Neutro	Blu

Passaggio 6 Inserire il connettore del cavo in posizione.

Dopo aver fissato i cavi, inserire il connettore nella base della staffa di montaggio.

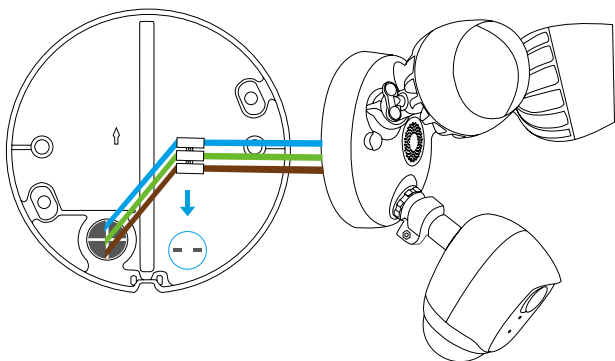

Staffa di montaggio

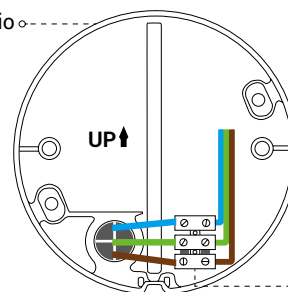

Connettore cavi

Passaggio 7 Posizionare la telecamera con luce di sicurezza sulla staffa.

Allineare i perni di montaggio ai fori della telecamera con luce di sicurezza e premerli insieme, fissando i tappi a vite della base.

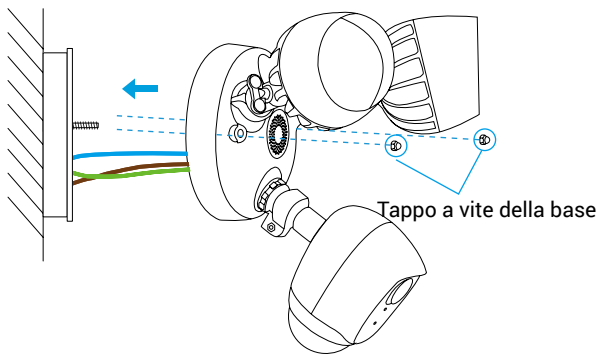

Passaggio 8 Ripristinare l'alimentazione dell'interruttore.

Accendere l'alimentazione del circuito della luce di sicurezza.

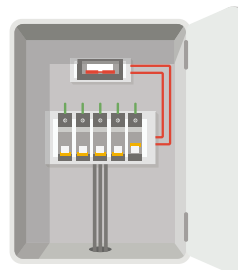

Passaggio 9 Verificare l'alimentazione della telecamera con luce di sicurezza

1. Dopo aver ripristinato l'alimentazione, la telecamera con luce di sicurezza sarà pronta per la configurazione quando le luci sono accese e l'indicatore LED sulla parte anteriore della telecamera lampeggia velocemente in blu.

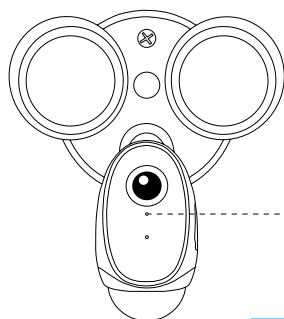

Indicatore LED

Indicatore LED Stato

Rosso

- Rosso fisso: la telecamera si sta avviando.
- Rosso lampeggiante lentamente: impossibile connettersi alla rete Wi-Fi.
- Rosso lampeggiante velocemente: eccezione della telecamera (ad esempio, errore della scheda microSD).

Blu

- Blu fisso: il video viene trasmesso o riprodotto dall'app EZVIZ.
- Blu lampeggiante lentamente: la telecamera funziona correttamente.
- Blu lampeggiante velocemente: la telecamera è pronta per la connessione Wi-Fi.

IT

Aggiunta di una telecamera con luce di sicurezza a EZVIZ

1. Accedere all'app EZVIZ.
2. Nella schermata iniziale dell'app EZVIZ, toccare "+" nell'angolo superiore destro per passare alla pagina di scansione del QR Code.

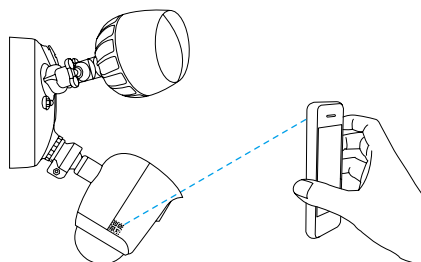
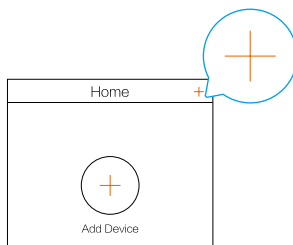

3. Acquisire il codice QR riportato sulla telecamera con luce di sicurezza.
4. Seguire le istruzioni della procedura guidata dell'app EZVIZ per terminare la configurazione della rete Wi-Fi.

- Se si desidera cambiare la rete Wi-Fi della telecamera con luce di sicurezza, tenere premuto per 5 secondi il pulsante di reimpostazione e ripetere questo passaggio.
- La telecamera con luce di sicurezza funziona con segnali Wi-Fi a 2,4 GHz. Se si dispone di un router a doppia banda con reti separate a 2,4 GHz e 5 GHz, accertarsi che il telefono sia connesso a quella a 2,4 GHz.
- Se nel luogo in cui si installa la telecamera con luce di sicurezza il segnale della rete Wi-Fi è inferiore al 50%, si consiglia l'uso di un estensore di segnale Wi-Fi per rafforzare il segnale nel punto di installazione.

Inizializzazione della scheda Micro SD

1. Dall'app EZVIZ, controllare lo stato della scheda di memoria toccando **Storage Status** (Stato memoria) nell'interfaccia Device Settings (Impostazioni dispositivo).

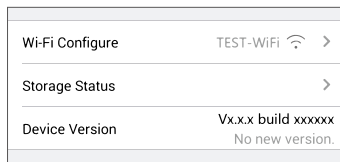

2. Se lo stato della scheda di memoria indica **Uninitialized** (Non inizializzato) toccare per inizializzare la scheda. Lo stato passa allora al valore **Normal** (Normale).

Per informazioni dettagliate, visitare il sito www.ezvizlife.com.

Wat zit er in de verpakking

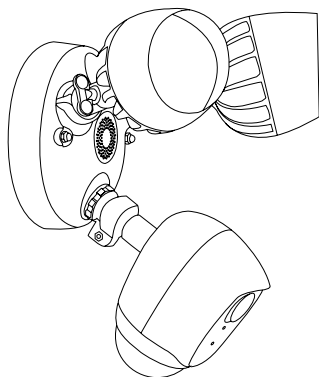

Camera met beveiligingslicht

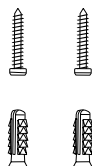

Schroevenset



Snelstarthandleiding

Camera met beveiligingslicht

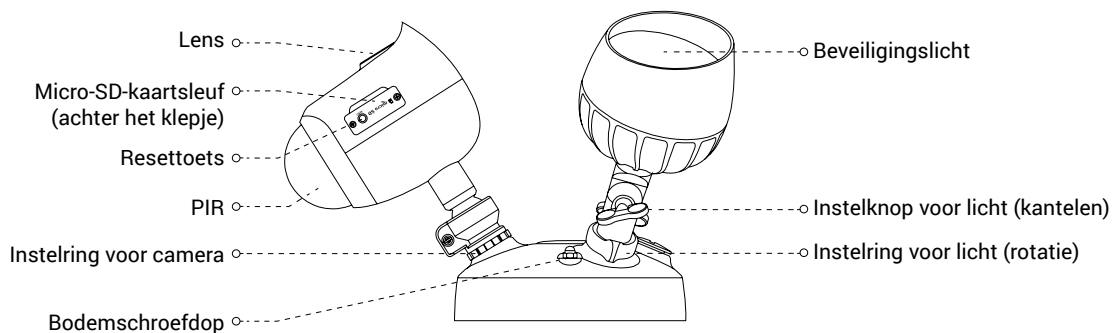

Naam	Omschrijving
Instelknop voor licht (kantelen)	Draai de instelknop los en kantel de lamp tot 180°. Draai de instelknop aan wanneer u het licht in de gewenste positie hebt geplaatst.
Instelring voor licht (rotatie)	Draai de instelring los en roteer het licht tot 360°. Draai de instelring aan wanneer u het licht in de gewenste positie hebt geplaatst.
Instelring voor camera	Draai de instelring los en draai de camera tot 360°. Draai de instelring vast wanneer u de camera in de juiste positie hebt geplaatst.
Micro-SD-kaart (afzonderlijk verkrijgbaar)	Initialiseer de kaart in de EZVIZ-app voordat u deze gebruikt.
Resettoets	Houd 5 seconden ingedrukt om te herstarten en alle parameters terug te zetten in de standaardwaarden.
PIR	Met PIR (passief infrarood) kan het apparaat een menselijk lichaam, dieren of andere objecten detecteren.



De EZVIZ-app downloaden

1. Verbind uw mobiele telefoon met wifi met behulp van uw 2,4 GHz-netwerk.
2. Zoek naar "EZVIZ" in de App Store of Google Play™.
3. Download en installeer de EZVIZ-app.
4. Start de app en meld u aan voor een EZVIZ-gebruikersaccount.

Installatie

- De installatiehoogte is van invloed op de bewegingsdetectie, aanbevolen installatiehoogte van de camera met beveiligingslicht: 3 m (10 feet) boven de grond.
- Aanbevolen instelhoek camera: 22 graden, zoals hieronder weergegeven.

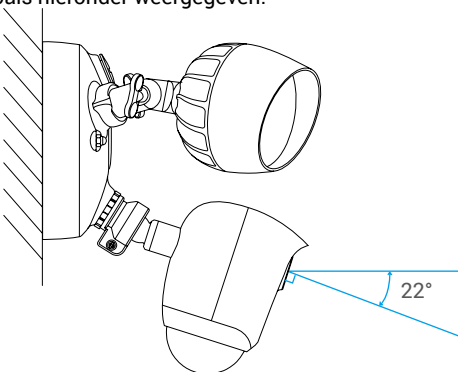

NL

Stap 1 Schakel de elektriciteit uit bij de stroomonderbreker die het circuit van de beveiligingslichten bedient.

- Als u niet weet waar deze onderbrekingschakelaar zich bevindt of hoe u de stroom naar uw verlichtingscircuit kunt uitschakelen, neem dan contact op met een erkende elektricien.
- Zorg ervoor dat de stroomonderbreker tijdens het installatieproces altijd uitgeschakeld is.

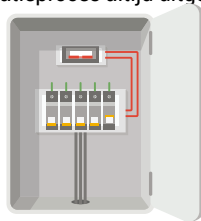

Stap 2 Plaats de micro-SD-kaart (optioneel).

1. Verwijder het klepje aan de zijkant van de camera.
2. Plaats een micro-SD-kaart (afzonderlijk verkrijgbaar) in de sleuf totdat deze vastklikt.
3. Plaats het klepje terug.

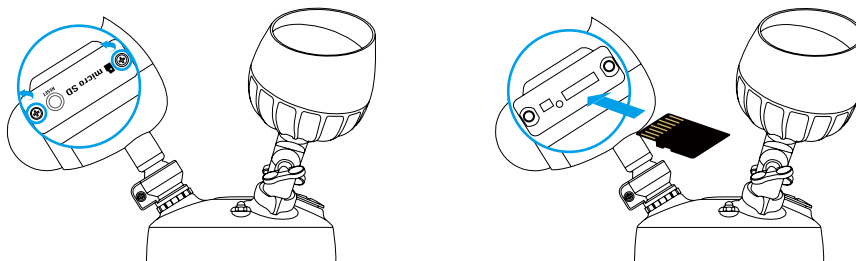

- Nadat u de micro-SD-kaart hebt geplaatst, dient u de kaart voor gebruik in de EZVIZ-app te initialiseren. Zie voor meer informatie pagina 30: [Micro SD-kaart initialiseren](#).

Stap 3 De montagesteun losmaken van de camera met beveiligingslicht.

1. Schroef de 2 bodemschroefdoppen los.
2. Trek de camera met beveiligingslicht uit de montagesteun en koppel de draadconnector los van de montagesteun.

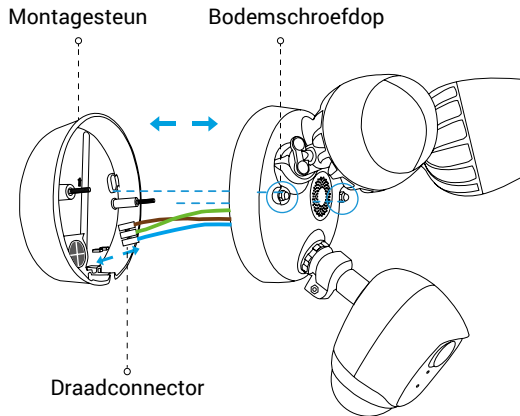

3. Nadat u de montagesteun van de camera hebt losgemaakt, moet het resultaat eruit zien zoals hieronder weergegeven.

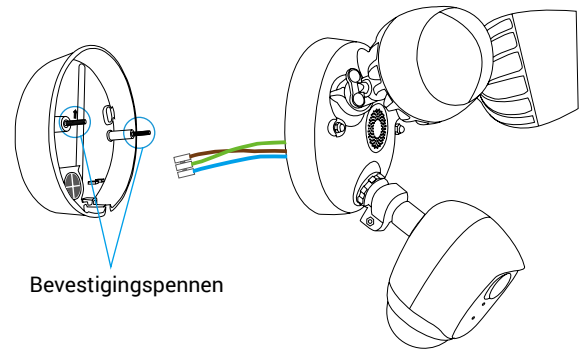

- 1 Zorg ervoor dat de bevestigingspennen in de steun blijven zitten.

Stap 4 Installeer de montagesteun.

- 1 • Zorg bij het plaatsen van de montagesteun dat het logo (UP) naar boven gericht is.
- Zorg ervoor dat de muur of het plafond stevig genoeg is om drie keer het gewicht van de beveiligingscamera te dragen.

De beveiligingscamera kan aan de muur of het plafond worden gemonteerd. Hier gebruiken we het monteren aan een muur als voorbeeld.

1. Kies een schoon en vlak oppervlak.
2. Boor twee gaten in de muur en plaats de ankers.
3. Leid de draden vanaf de muur door het rubber van de montagesteun.
4. Bevestig de montagesteun aan de muur met de bevestigingsschroeven.

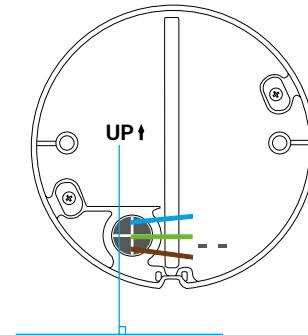
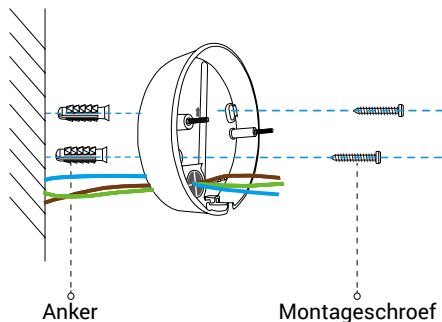

Stap 5 Sluit de draden aan.

Volg de stappen om de draden uit de muur aan te sluiten op de draden van uw beveiligingscamera, zoals weergegeven in de onderstaande afbeelding.

1. Sluit de aarddraad (geelgroene draad) vanuit de muur aan op de geelgroene draad van uw beveiligingscamera.
2. Sluit de fasedraad (bruin) en nuldraad (blauw) vanuit de muur aan op respectievelijk de bruine en blauwe draden van uw beveiligingscamera.
3. Zet ze vast met een schroevendraaier (afzonderlijk verkrijgbaar).

Afbeelding: de draden aansluiten

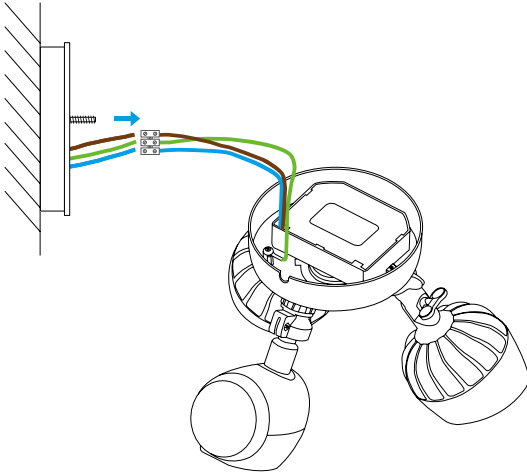

Draden van de muur **Aansluiten op de overeenkomstige draad op de camera**

Geel-groen-aarde Geel-groen

Bruin-fase Bruin

Blauw-nul Blauw

NL

Stap 6 Klik de draadconnector op zijn plaats.

Klik na het vastzetten van de draden de draadconnector in de voet van de montagesteun.

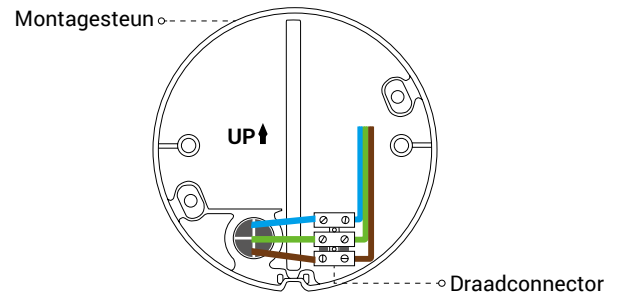
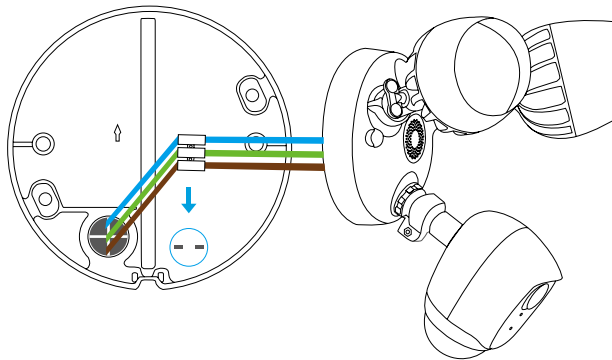

Stap 7 Plaats de beveiligingscamera op de steun.

Lijn de bevestigingspennen uit met de gaten in de beveiligingscamera en druk de schroefdoppen van het voetstuk tegen elkaar.

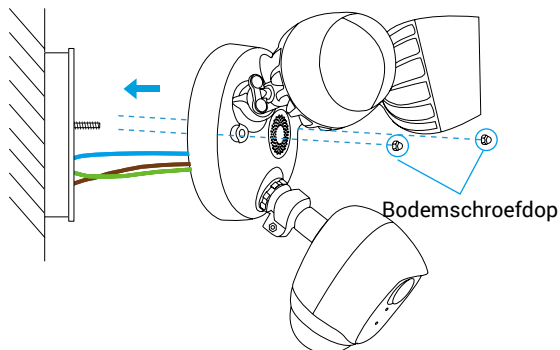

Stap 8 Schakel de stroomonderbreker weer in.

Schakel de voeding voor het circuit van uw beveiligingslicht in.

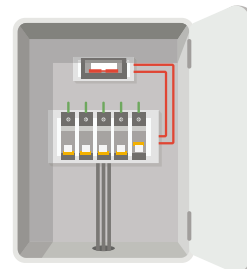

Stap 9 Controleren of de camera met beveiligingslicht voeding heeft

1. Nadat de voeding is hersteld, is de beveiligingscamera gereed voor installatie wanneer de lampjes branden en het LED-lampje aan de voorzijde van de camera snel blauw knippert.

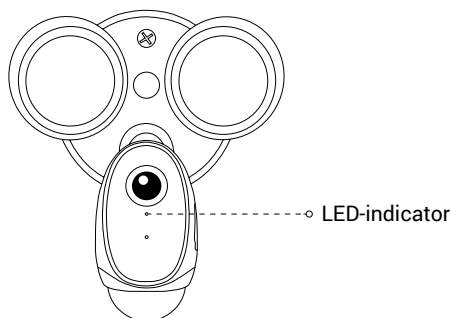

LED-indicator Status

Rood

- Rood brandend: Camera wordt opgestart.
- Knippert langzaam rood: Wifi-verbinding is mislukt.
- Knippert snel rood: Camera-uitzondering (bijv. micro-SD-kaartfout).

Blauw

- Blauw brandend: Video wordt bekeken of afgespeeld in de EZVIZ-app.
- Knippert langzaam blauw: Camera werkt correct.
- Knippert snel blauw: Camera gereed voor wifi-verbinding.

Een camera met beveiligingslicht toevoegen aan EZVIZ

1. Meld u aan in de EZVIZ-app.
2. Tik vanuit het startscherm van de EZVIZ-app op "+" in de rechterbovenhoek om naar de interface QR-code te gaan.

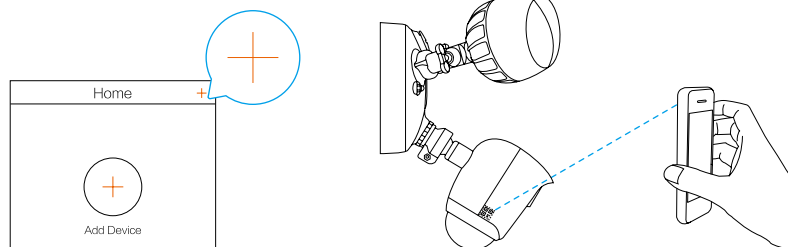

3. Scan de QR-code op de camera met beveiligingslicht.
4. Volg de wizard van de EZVIZ-app om de wifi-configuratie te voltooien.

- Als u de wifi van de camera met beveiligingslicht wilt wijzigen, houdt u de resetknop 5 seconden ingedrukt en herhaalt u dit deel.
- De camera met beveiligingslicht werkt met wifi-signalen van 2,4 GHz. Als u een dual-band router met zowel een netwerk van 2,4 GHz als 5 GHz, zorg dan dat uw telefoon is verbonden met het netwerk van 2,4 GHz.
- Als het signaal van uw wifi-netwerk minder dan 50% is op de plek waar u de camera met beveiligingslicht wilt installeren, wordt het aanbevolen een wifi-signaalversterker te gebruiken op het installatiepunt.

Micro SD-kaart initialiseren

1. Controleer in de EZVIZ-app de status van de geheugenkaart door op **Storage Status** (Opslagstatus) in de interface Device Settings (Apparaatinstellingen) te tikken.

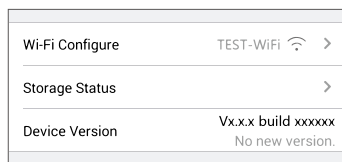

2. Als de status van de geheugenkaart als **Uninitialized** (Niet geïnitieerd) wordt weergegeven, tikt u om hem te initialiseren. De status verandert vervolgens in **Normal** (Normaal).

Bezoek voor meer informatie www.ezvizlife.com.

Zawartość opakowania

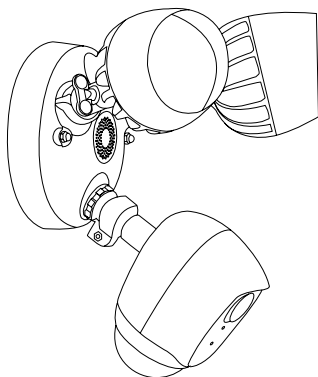

Kamera z lampą alarmową

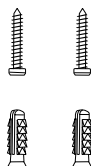

Zestaw wkrętów



Skrócony podręcznik użytkownika

PL

Kamera z lampą alarmową

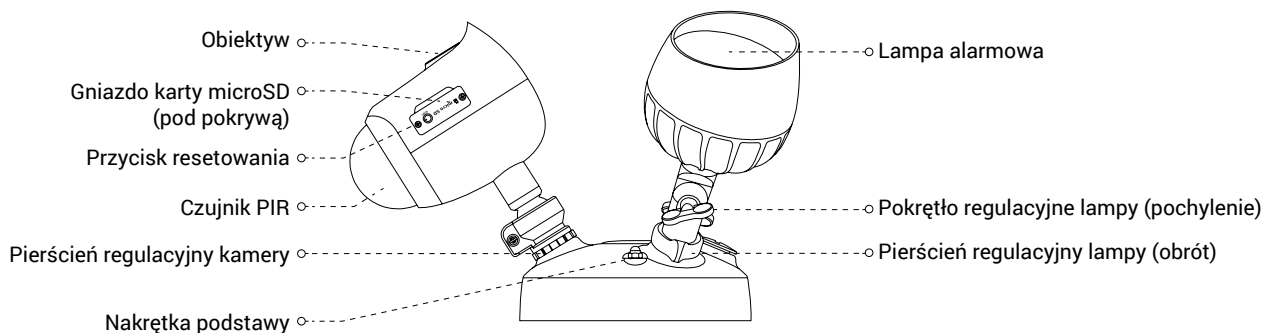

Nazwa	Opis
Pokrętko regulacyjne lampy (pochylenie)	Poluzuj pokrętko regulacyjne i przechyl lampę w zakresie 180°. Po prawidłowym ustawieniu lampy dokręć pokrętko regulacyjne.
Pierścień regulacyjny lampy (obrót)	Poluzuj pierścień regulacyjny lampy i obróć lampę w zakresie 360°. Po prawidłowym ustawieniu lampy dokręć pierścień regulacyjny.
Pierścień regulacyjny kamery	Poluzuj pierścień regulacyjny kamery i obróć lampę w zakresie 360°. Po prawidłowym ustawieniu kamery dokręć pierścień regulacyjny.
Karta microSD (do nabycia osobno)	Przed użyciem karty należy ją zainicjować w aplikacji EZVIZ.
Przycisk resetowania	Naciśnij przycisk i przytrzymaj go przez 5 sekund, aby ponownie uruchomić urządzenie i przywrócić wartości domyślne wszystkich parametrów.
Czujnik PIR	Dzięki pasywnym czujnikom podczerwieni (PIR) urządzenie może wykrywać ludzi, zwierzęta lub inne objekty.



Pobieranie aplikacji EZVIZ

1. Połącz telefon komórkowy z siecią Wi-Fi korzystającej z pasma częstotliwości 2,4 GHz.
2. Wyszukaj „EZVIZ” w sklepie App Store lub Google Play™.
3. Pobierz i zainstaluj aplikację EZVIZ.
4. Uruchom aplikację i zarejestruj konto użytkownika EZVIZ.

Instalacja

- Wysokość montażu ma wpływ na wykrywanie ruchu, dlatego zalecana wysokość montażu z lampą alarmową to: **3 m (10 stóp)** nad podłożem.
- Zalecany kąt ustawienia kamery to: 22 stopnie, jak pokazano poniżej.

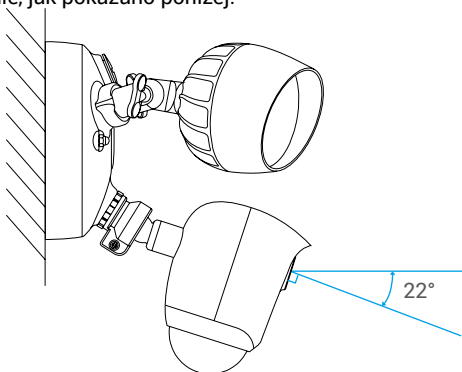

Krok 1 Odetnij dopływ prądu do obwodu zasilającego lampę alarmową.

- Jeżeli nie wiesz, gdzie znajduje się bezpiecznik lub jak wyłączyć zasilanie obwodu reflektora, skonsultuj się z elektrykiem posiadającym odpowiednie uprawnienia.
- Podczas instalacji bezpiecznik powinien być wyłączony.

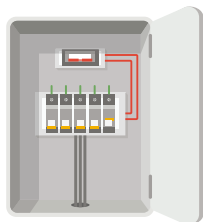

Krok 2 Instalowanie karty microSD (opcjonalne).

1. Zdejmij pokrywę znajdującą się na bocznym panelu kamery.
2. Wsuwaj kartę microSD (do nabycia osobno) do gniazda, aż się zatrzaśnie.
3. Zamocuj pokrywę.

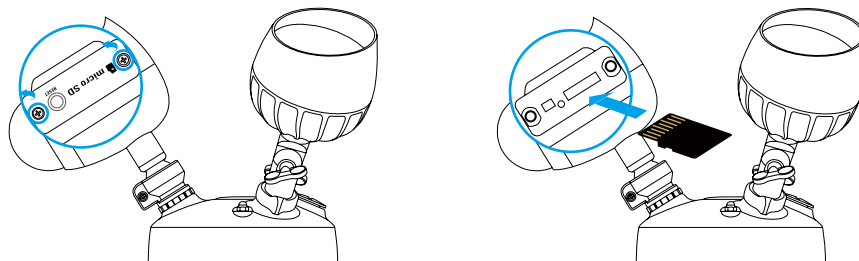

- Aby korzystać z zainstalowanej karty microSD, należy ją zainicjować w aplikacji EZVIZ. Szczegółowe informacje na temat obsługi znajdują się na stronie 35: [Inicjowanie karty microSD](#).

Krok 3 Oddziel wspornik montażowy od kamery z lampą alarmową.

1. Odkręcić dwie nakrętki podstawy.
2. Zdejmij kamerę z lampą alarmową ze wspornika montażowego i odłącz od niego złącze przewodu.

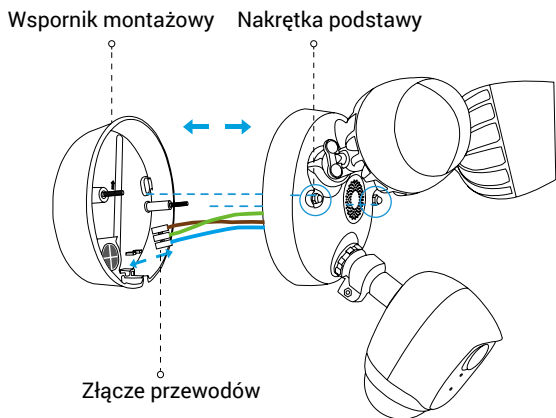

3. Po zdjęciu kamery ze wspornika montażowego uzyskasz efekt przedstawiony na poniższej ilustracji.

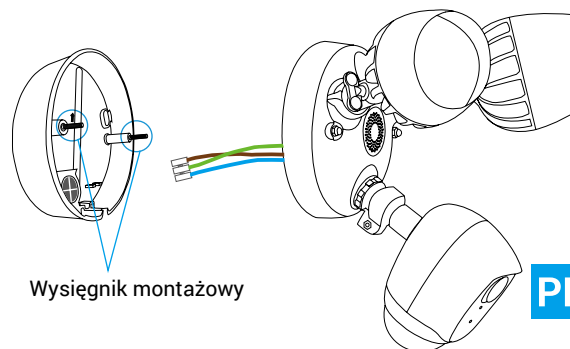

1. Pozostaw wysięgniki montażowe we wsporniku.

Krok 4 Zamocuj wspornik montażowy.

1. Podczas mocowania wspornika montażowego upewnij się, że oznaczenie (UP) znajduje się na górze.
2. Upewnij się, że powierzchnia montażowa jest przystosowana do obciążenia trzykrotnie większego niż ciężar kamery z lampą alarmową.

Kamerę z lampą alarmową można zamocować na ścianie lub suficie. W tym przykładzie wybrano montaż ścienny.

1. Wybierz czystą i płaską powierzchnię.
2. Wywierć dwa otwory w ścianie i włóż kołki rozporowe.
3. Przeciągnij przewody ze ściany przez gumowy element wspornika montażowego.
4. Przymocuj wspornik montażowy do ściany za pomocą śrub montażowych.

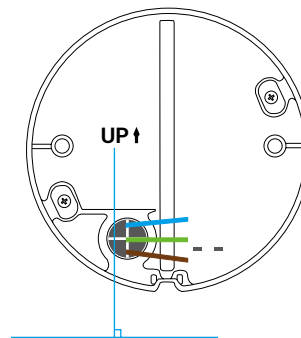
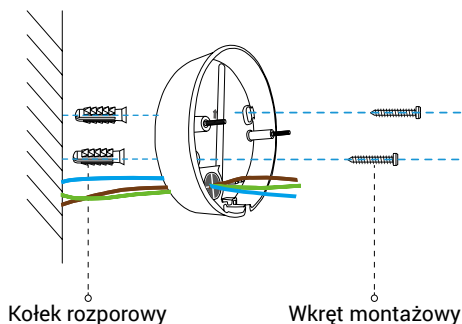

Krok 5 Podłącz przewody.

Wykonaj te czynności, aby podłączyć przewody biegnące od ściany do przewodów kamery bezpieczeństwa, jak pokazano na poniższym rysunku.

1. Podłącz przewód uziemiający (żółto-zielony) od ściany do żółtego-zielonego przewodu kamery z lampą alarmową.
2. Podłącz przewód fazowy (brązowy) i neutralny (niebieski) wychodzący ze ściany do odpowiadających im brązowego i niebieskiego przewodu kamery z lampą alarmową.
3. Przymocuj je za pomocą śrubokrętu (do nabycia osobno).

Rysunek: podłącz przewody

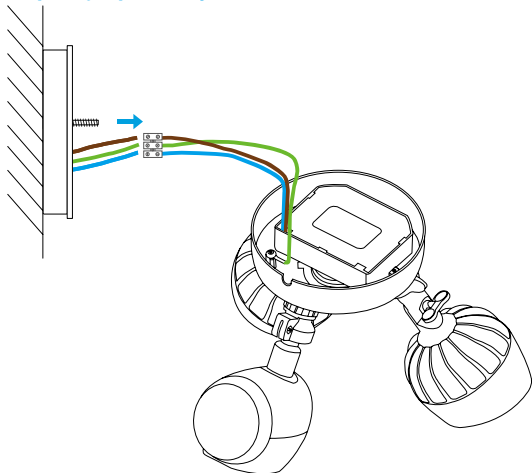

Przewody wystające ze ściany **Połącz z odpowiednim przewodem w kamerze**

Żółto-zielony przewód
uziemiający

Żółto-zielony

Brązowy przewód fazowy

Brązowy

Niebieski przewód neutralny

Niebieski

Krok 6 Zatrzaśnij złącze przewodów na swoim miejscu.

Po zamocowaniu przewodów zatrzaśnij złącze przewodu w podstawie wspornika montażowego.

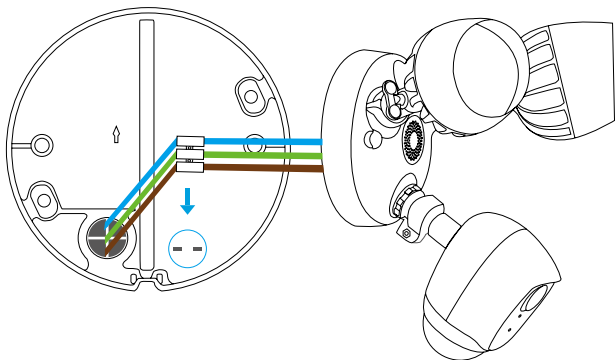

Wspornik
montażowy

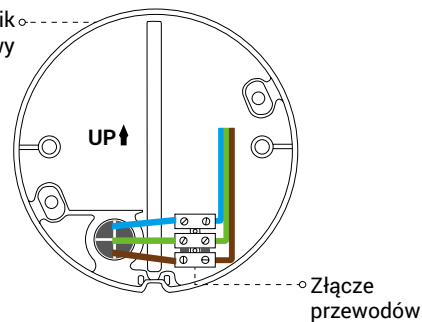

Krok 7 Umieszczanie kamery z lampą alarmową na wsporniku.

Dopasuj wysięgniki montażowe do otworów w kamerze z lampą alarmową i dociśnij je, dokręcając nakrętki podstawy.

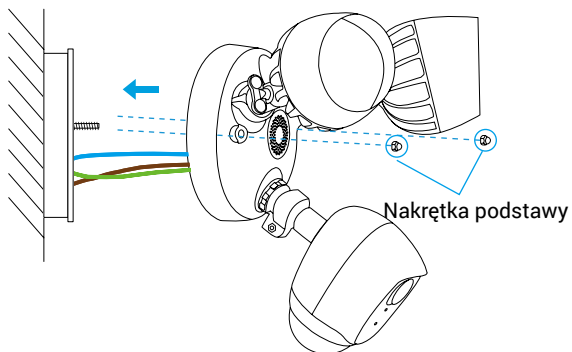

Krok 8 Przywróć zasilanie za pomocą bezpiecznika.

Włącz zasilanie obwodu lampy alarmowej.

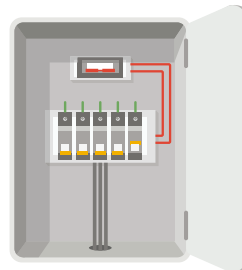

Krok 9 Upewnij się, że kamera z lampą alarmową jest zasilana.

- Po przywróceniu zasilania kamera z lampą alarmową będzie gotowa do konfiguracji, gdy lampy będą włączone, a wskaźnik LED z przodu kamery szybko zacznie migać na niebiesko.

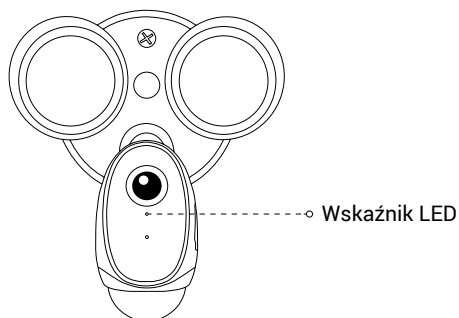

Wskaźnik LED Czerwony

- #### Stan
- Włączony (czerwony): kamera jest uruchamiana.
 - Miga powoli (czerwony): ustawienie połączenia Wi-Fi nie powiodło się.
 - Miga szybko (czerwony): błąd kamery (np. błąd karty microSD).

Niebieski

- Włączony (niebieski): przeglądanie lub odtwarzanie nagrań wideo w aplikacji EZVIZ.
- Miga powoli (niebieski): kamera działa prawidłowo.
- Miga szybko (niebieski): kamera jest gotowa do połączenia z Wi-Fi.

Dodaj kamerę z lampą alarmową do aplikacji EZVIZ

PL

- Zaloguj się w aplikacji EZVIZ.
- Na ekranie głównym aplikacji EZVIZ naciśnij przycisk „+” znajdujący się w prawym górnym rogu, aby przejść do okna skanowania kodu QR.

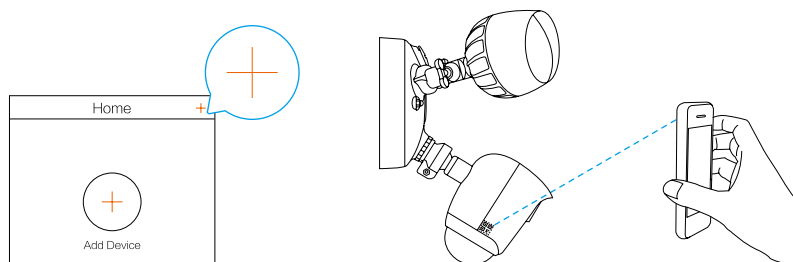

- Zeskanuj kod QR znajdujący się na kamerze z lampą alarmową.
- Postępuj zgodnie z instrukcjami wyświetlanymi w kreatorze aplikacji EZVIZ, aby zakończyć konfigurację Wi-Fi.

- Jeżeli chcesz zmienić sieć Wi-Fi kamery z lampą alarmową, naciśnij przycisk resetowania i przytrzymaj go przez 5 sekund, a następnie powtórz tę część procedury.
- Kamera z lampą alarmową obsługuje sygnały Wi-Fi w paśmie częstotliwości 2,4 GHz. Jeżeli korzystasz z routera dwuzakresowego z niezależnymi sieciami 2,4 GHz i 5 GHz, pamiętaj, aby połączyć telefon z siecią 2,4 GHz.
- Jeżeli w miejscu instalacji kamery z lampą alarmową siła sygnału sieci Wi-Fi wynosi mniej niż 50%, zalecamy użycie wzmacniacza sygnału Wi-Fi, który zapewni lepszy odbiór sygnału w miejscu instalacji.

Inicjowanie karty microSD

- Sprawdź stan karty pamięci, wybierając w tym celu opcję **Storage Status** (Stan pamięci) w interfejsie Device Settings (Ustawienia urządzenia) w aplikacji EZVIZ.

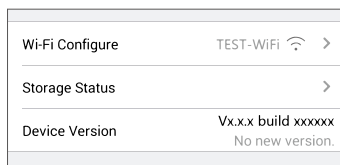

- Jeżeli wyświetlany jest stan karty pamięci **Uninitialized** (Niezainicjowana), wybierz tę kartę, aby ją zainicjować. Stan zostanie zmieniony na **Normal** (Normalny).

Aby uzyskać więcej informacji, skorzystaj z witryny internetowej www.ezvizlife.com.

Περιεχόμενα συσκευασίας

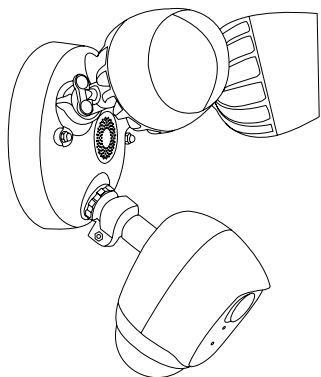

Κάμερα ασφαλείας με φως

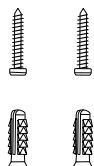

Σετ βιδών



Οδηγός γρήγορης εκκίνησης

Κάμερα ασφαλείας με φως

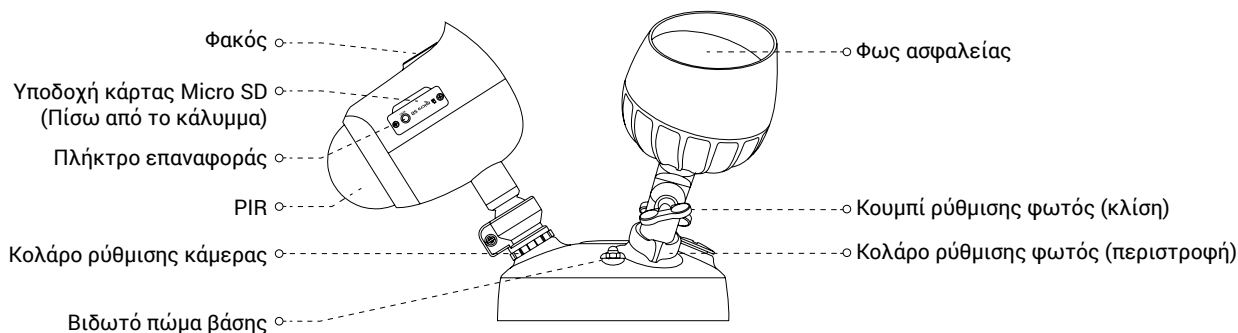

Όνομα

Κουμπί ρύθμισης φωτός (κλίση)

Κολάρο ρύθμισης φωτός (περιστροφή)

Κολάρο ρύθμισης κάμερας

Κάρτα Micro SD (πωλείται ξεχωριστά)

Πλήκτρο επαναφοράς

PIR

Περιγραφή

Χαλαρώστε το κουμπί ρύθμισης και γείρετε το φως έως 180°. Σφίξτε το κουμπί ρύθμισης όταν ρυθμίσετε το φως στη θέση που θέλετε.

Χαλαρώστε το κολάρο ρύθμισης φωτός και περιστρέψτε το φως έως 360°. Σφίξτε το κολάρο ρύθμισης όταν ρυθμίσετε το φως στη θέση που θέλετε.

Χαλαρώστε το κολάρο ρύθμισης και περιστρέψτε την κάμερα έως 360°. Σφίξτε το κολάρο ρύθμισης όταν ρυθμίσετε την κάμερα στη θέση που θέλετε.

Αρχειοποιήστε την κάρτα στην εφαρμογή EZVIZ, πριν τη χρησιμοποιήσετε.

Πατήστε παρατεταμένα για 5 δευτερόλεπτα για επανεκκίνηση και επαναφορά των παραμέτρων στις προεπιλογές.

Με τον αισθητήρα PIR (παθητική τεχνολογία υπερύθρων), η συσκευή μπορεί να ανιχνεύσει ανθρώπινο σώμα, ζώα ή άλλα αντικείμενα.



Λήψη της εφαρμογής EZVIZ

1. Συνδέστε το κινητό τηλέφωνό σας στο Wi-Fi χρησιμοποιώντας το δίκτυο 2,4 GHz.
2. Αναζητήστε την εφαρμογή "EZVIZ" στο App Store ή στο Google Play™.
3. Κατεβάστε και εγκαταστήστε την εφαρμογή EZVIZ.
4. Εκκινήστε την εφαρμογή και δημιουργήστε έναν λογαριασμό χρήστη EZVIZ.

Εγκατάσταση

- Το ύψος εγκατάστασης επηρεάζει την ανίχνευση κίνησης, συνιστώμενο ύψος εγκατάστασης κάμερας ασφαλείας με φως: **3 μ. (10 πόδια)** πάνω από το έδαφος.
- Συνιστώμενη γωνία ρύθμισης κάμερας: 22 μοίρες όπως φαίνεται παρακάτω.

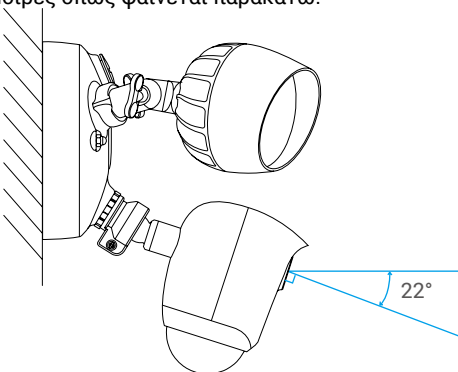

GR

Βήμα 1 Διακόψτε την παροχή ρεύματος στον διακόπτη που ελέγχει το κύκλωμα του φωτός ασφαλείας.

- Αν δεν γνωρίζετε πού βρίσκεται ο διακόπτης ή πώς μπορείτε να διακόψετε την παροχή ρεύματος στο κύκλωμα προβολέα, συμβουλευτείτε έναν επαγγελματία ηλεκτρολόγο.
- Διατηρείτε τον διακόπτη απενεργοποιημένο ανά πάσα στιγμή κατά τη διάρκεια της διαδικασίας εγκατάστασης.

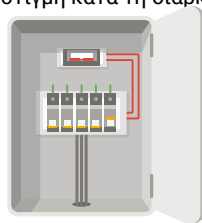

Βήμα 2 Τοποθετήστε την κάρτα Micro SD (προαιρετική).

1. Αφαιρέστε το κάλυμμα στο πλάι της κάμερας.
2. Τοποθετήστε μια κάρτα micro SD (πωλείται ξεχωριστά) στην υποδοχή, μέχρι να ακουστεί ένα κλικ.
3. Επανατοποθετήστε το κάλυμμα.

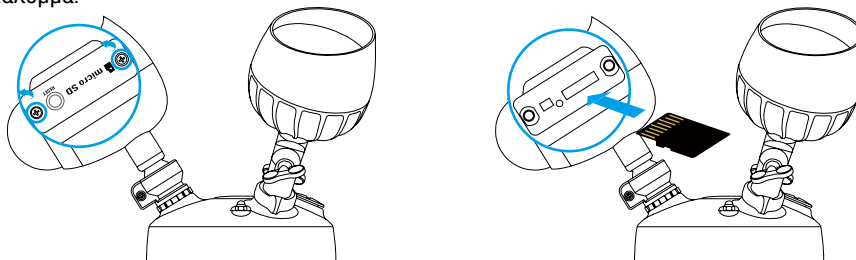

- Αφού τοποθετήσετε την κάρτα micro SD, αρχικοποιήστε την στην εφαρμογή EZVIZ, πριν τη χρησιμοποιήσετε. Για αναλυτικές πληροφορίες σχετικά με τη λειτουργία, ανατρέξτε στη σελίδα 40: [Αρχικοποίηση κάρτας Micro SD](#).

Βήμα 3 Αποσπάστε τον βραχίονα στήριξης από την κάμερα ασφαλείας με φως.

1. Ξεβιδώστε τα 2 βιδωτά πώματα της βάσης.
2. Τραβήξτε την κάμερα ασφαλείας με φως από τον βραχίονα στήριξης και αποσυνδέστε τον συνδετήρα καλωδίων από τον βραχίονα.

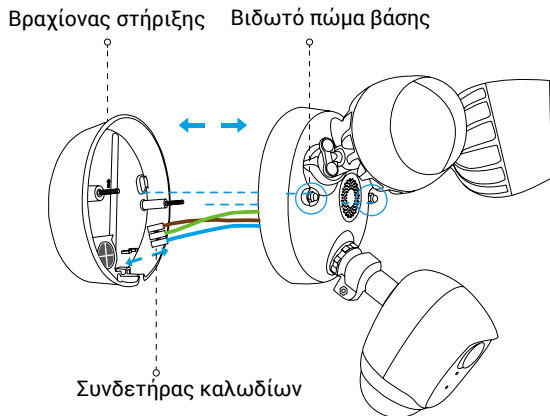

3. Αφού διαχωρίσετε τον βραχίονα στήριξης από την κάμερα, τα εξαρτήματα πρέπει να έχουν την παρακάτω εικόνα.

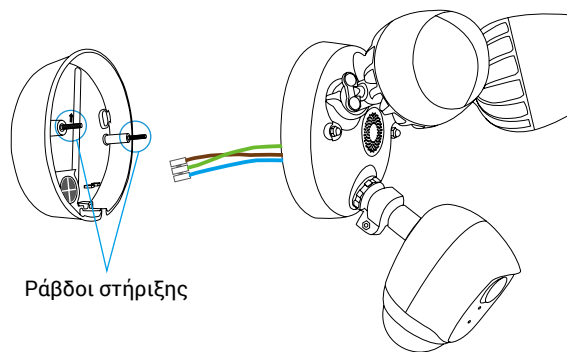

- 1 Διατηρήστε τις ράβδους στήριξης μέσα στον βραχίονα.

Βήμα 4 Τοποθετήστε τον βραχίονα στήριξης.

- 1 Κατά την εγκατάσταση του βραχίονα στήριξης, βεβαιωθείτε ότι το λογότυπο (UP) είναι στραμμένο προς τα επάνω.
- 2 Βεβαιωθείτε ότι ο τοίχος/η οροφή είναι αρκετά ανθεκτικός/-ή, ώστε να αντέχει βάρος τριπλάσιο από αυτό της κάμερας ασφαλείας με φως.

Η κάμερα ασφαλείας με φως μπορεί να τοποθετηθεί σε τοίχο ή οροφή. Στο συγκεκριμένο παράδειγμα χρησιμοποιούμε την τοποθέτηση σε τοίχο.

1. Επιλέξτε μια καθαρή και επίπεδη επιφάνεια.
2. Ανοίξτε δύο οπές στον τοίχο και εισαγάγετε τα ούπα.
3. Βγάλτε τα καλώδια από τον τοίχο μέσω του ελαστικού του βραχίονα στήριξης.
4. Στερεώστε τον βραχίονα στήριξης στον τοίχο με τις βίδες στερέωσης.

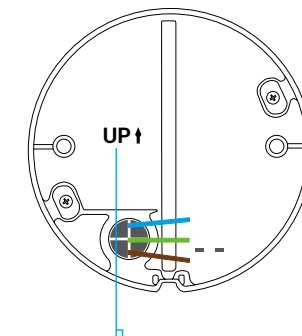
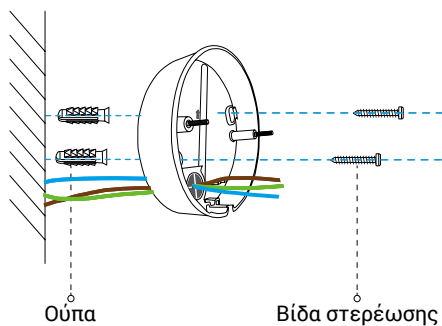

Βήμα 5 Συνδέστε τα καλώδια.

Ακολουθήστε τα βήματα για να συνδέσετε τα καλώδια από τον τοίχο σας με τα καλώδια της κάμερας ασφαλείας, όπως φαίνεται στην παρακάτω εικόνα.

1. Συνδέστε το καλώδιο γείωσης (ή κίτρινο-πράσινο) από τον τοίχο σας με το κίτρινο-πράσινο καλώδιο της κάμερας ασφαλείας.
2. Συνδέστε τα θερμά (ή καφέ) και ουδέτερα (ή μπλε) καλώδια από τον τοίχο με τα καφέ και μπλε καλώδια της κάμερας ασφαλείας με φως, αντίστοιχα.
3. Ασφαλίστε τα με ένα κατσαβίδι (πωλείται ξεχωριστά).

Εικόνα: Σύνδεση των καλωδίων

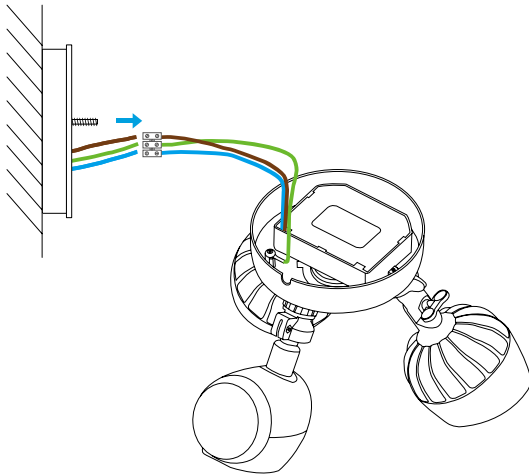

Τα καλώδια από τον
τοίχο σας

Κίτρινο-πράσινο-Γείωση

Καφέ-Θερμό

Μπλε-Ουδέτερο

Σύνδεση με το αντίστοιχο καλώδιο
στην κάμερα

Κίτρινο-πράσινο

Καφέ

Μπλε

Βήμα 6 Κουμπώστε τον συνδετήρα καλωδίων στη θέση του.

Μετά την ασφάλιση των καλωδίων, κουμπώστε τον συνδετήρα καλωδίων στη βάση του βραχίονα στήριξης.

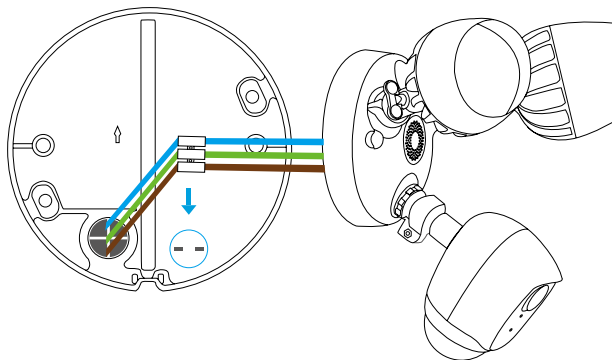

Βραχίονας στήριξης

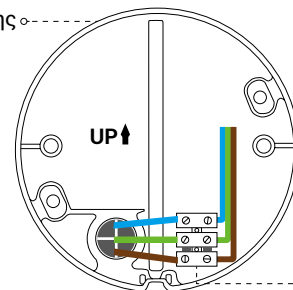

Συνδετήρας
καλωδίων

Βήμα 7 Τοποθετήστε την κάμερα ασφαλείας με φως στον βραχίονα.

Ευθυγραμμίστε τις ράβδους στήριξης με τις οπές στην κάμερα ασφαλείας με φως και πιέστε τις μεταξύ τους, ασφαλίζοντας τα βιδωτά πώματα της βάσης.

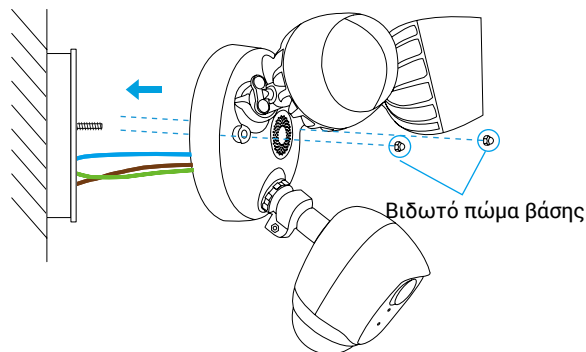

Βιδωτό πώμα βάσης

Βήμα 8 Αποκαταστήστε την παροχή ρεύματος στον διακόπτη.

Ενεργοποιήστε την παροχή ρεύματος στο κύκλωμα του φωτός ασφαλείας.

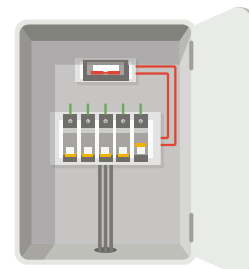

Βήμα 9 Επιβεβαιώστε ότι παρέχεται ρεύμα στην κάμερα ασφαλείας με φως

1. Μετά την αποκατάσταση της παροχής ρεύματος, η κάμερα ασφαλείας με φως θα είναι έτοιμη για ρύθμιση όταν οι λυχνίες είναι αναμμένες και η ενδεικτική λυχνία LED στην πρόσοψη της κάμερας αναβοσβήνει γρήγορα με μπλε χρώμα.

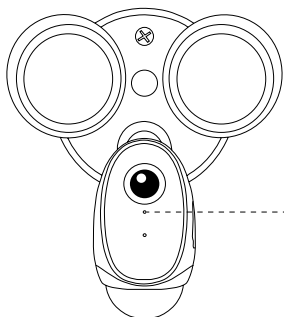

Ενδεικτική λυχνία LED

Ενδεικτική λυχνία LED Κόκκινο

- Κατάσταση**
- Ανάβει σταθερά με κόκκινο χρώμα: Η κάμερα πραγματοποιεί εκκίνηση.
 - Αναβοσβήνει αργά με κόκκινο χρώμα: Αποτυχία σύνδεσης Wi-Fi.
 - Αναβοσβήνει γρήγορα με κόκκινο χρώμα: Εξαίρεση κάμερας (π.χ. σφάλμα κάρτας Micro SD).

Μπλε

- Ανάβει σταθερά με μπλε χρώμα: Προβολή ή αναπαραγωγή βίντεο στην εφαρμογή EZVIZ.
- Αναβοσβήνει αργά με μπλε χρώμα: Η κάμερα λειτουργεί σωστά.
- Αναβοσβήνει γρήγορα με μπλε χρώμα: Η κάμερα είναι έτοιμη για τη σύνδεση Wi-Fi.

Προσθήκη κάμερας ασφαλείας με φως στο EZVIZ

1. Συνδεθείτε στην εφαρμογή EZVIZ.
2. Από την Αρχική οθόνη της εφαρμογής EZVIZ, πατήστε το "+" στην πάνω δεξιά γωνία για να ανοίξει η διεπαφή σάρωσης κωδικού QR.

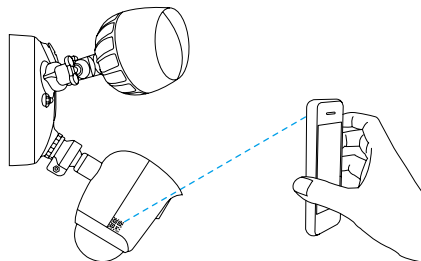
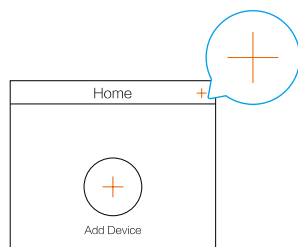

3. Σαρώστε τον κωδικό QR στην κάμερα ασφαλείας με φως.
4. Ακολουθήστε τον οδηγό της εφαρμογής EZVIZ για να ολοκληρώσετε τη ρύθμιση παραμέτρων Wi-Fi.

- Εάν θέλετε να αλλάξετε το Wi-Fi της κάμερας ασφαλείας με φως, κρατήστε πατημένο το πλήκτρο επαναφοράς για 5 δευτερόλεπτα και επαναλάβετε αυτά τα βήματα.
- Η κάμερα ασφαλείας με φως λειτουργεί με σήματα Wi-Fi 2,4 GHz. Εάν διαθέτετε δρομολογητή διπλής ζώνης με ξεχωριστά δίκτυα 2,4 GHz και 5 GHz, βεβαιωθείτε ότι το τηλέφωνό σας είναι συνδεδεμένο στο δίκτυο 2,4 GHz.
- Εάν το σήμα του Wi-Fi σας είναι χαμηλότερο από 50% στο σημείο που θέλετε να εγκαταστήσετε την κάμερα ασφαλείας με φως, προτείνεται να χρησιμοποιήσετε ενισχυτή σήματος Wi-Fi για να ενισχύσετε το σήμα στο σημείο εγκατάστασης.

Αρχικοποίηση κάρτας Micro SD

1. Στην εφαρμογή EZVIZ, ελέγξτε την κατάσταση της κάρτας μνήμης, πατώντας στην επιλογή **Κατάσταση χώρου αποθήκευσης** στη διεπαφή "Ρυθμίσεις συσκευής".

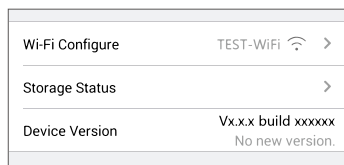

2. Αν η κατάσταση της κάρτας μνήμης είναι **Μη αρχικοποιημένη**, πατήστε επάνω της για να την αρχικοποιήσετε. Στη συνέχεια, η κατάσταση θα αλλάξει σε **Κανονική**.

Για λεπτομερείς πληροφορίες, επισκεφτείτε τη διεύθυνση www.ezvizlife.com.

Obsah balení

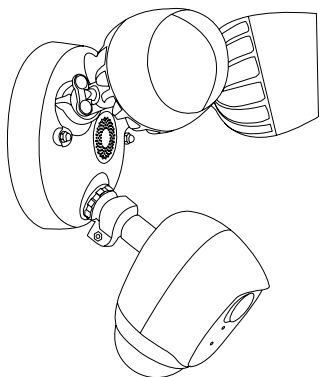

Kamera s bezpečnostním světlem

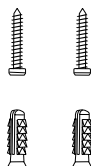

Sada šroubů



Stručná příručka

Kamera s bezpečnostním světlem

CZ

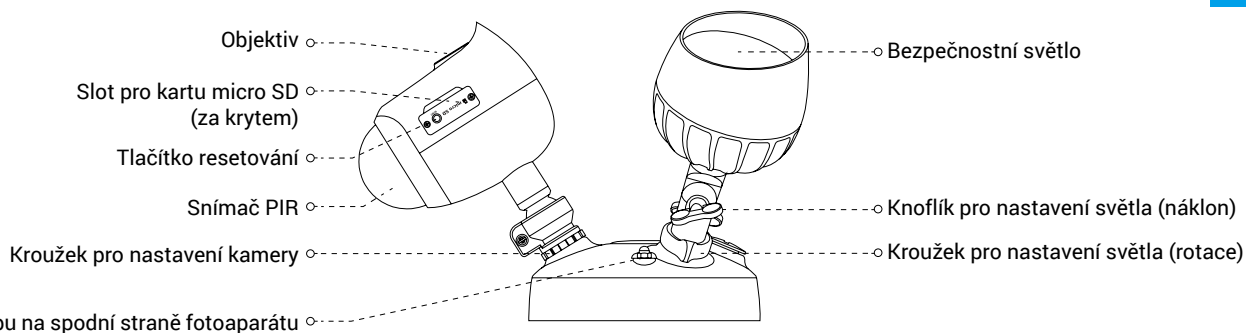

Název	Popis
Knoflík pro nastavení světla (náklon)	Povolte nastavovací knoflík a nakloňte světlo až o 180 °. Po dosažení požadované polohy světla knoflík utáhněte.
Kroužek pro nastavení světla (rotace)	Povolte nastavovací kroužek a otočte světlo až o 360 °. Po dosažení požadované polohy světla kroužek utáhněte.
Kroužek pro nastavení kamery	Povolte nastavovací kroužek a otočte kamerou až o 360 °. Po dosažení požadované polohy kamery kroužek utáhněte.
Karta micro SD (prodává se samostatně)	Než začnete kartu používat, inicializujte ji v aplikaci EZVIZ.
Tlačítko resetování	Podržetím po dobu 5 sekund provedete restartování a obnovení výchozího nastavení všech parametrů.
Snímač PIR	Díky pasivnímu infračervenému snímači (PIR) může zařízení detekovat lidské tělo, zvířata nebo jiné objekty.



Získání aplikace EZVIZ

1. Připojte mobilní telefon k síti Wi-Fi pomocí 2,4GHz sítě.
2. V obchodu App Store či Google Play™ vyhledejte aplikaci „EZVIZ“.
3. Stáhněte a nainstalujte aplikaci EZVIZ.
4. Spusťte aplikaci a zaregistrujte svůj uživatelský účet EZVIZ.

Montáž

- Montážní výška ovlivňuje detekci pohybu. Doporučená montážní výška kamery s bezpečnostním světlem: **3 m (10 stop)** nad zemí.
- Doporučený úhel nastavení kamery: **22 °**, jak je znázorněno níže.

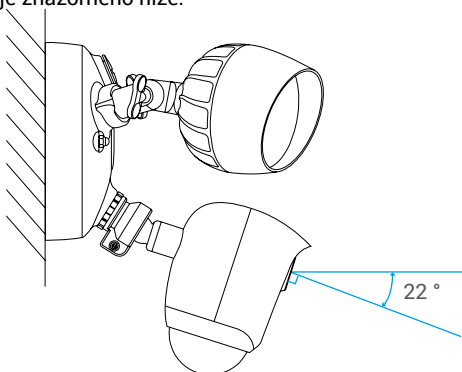

Krok 1 Vypněte jističem elektrický proud v obvodu bezpečnostního světla.

- Pokud nevíte, kde se jistič nachází nebo jak vypnout elektrický proud v obvodu světla, poraďte se s licencovaným elektrikářem.
- Během montáže mějte jistič vždy vypnutý.

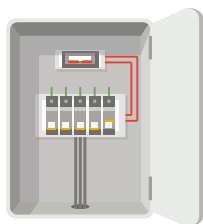

Krok 2 Vložte kartu micro SD (volitelné)

1. Sejměte kryt na straně kamery.
2. Vložte do slotu kartu micro SD (prodává se samostatně), dokud neuslyšíte cvaknutí.
3. Nasaďte kryt zpět.

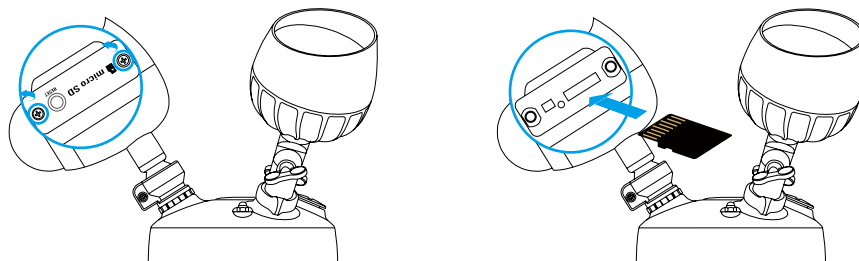

- Kartu Micro SD byste měli po vložení a před jejím použitím inicializovat v aplikaci EZVIZ. Podrobný popis naleznete na straně 45. *Inicializujte kartu micro SD.*

Krok 3 Oddělte montážní desku od kamery s bezpečnostním světlem.

1. Odšroubujte 2 krytky šroubu na spodní straně kamery.
2. Vyjměte kameru s bezpečnostním světlem z montážní desky a odpojte konektor kabelu ze základny.

Montážní konzola Krytka šroubu na spodní straně fotoaparátu

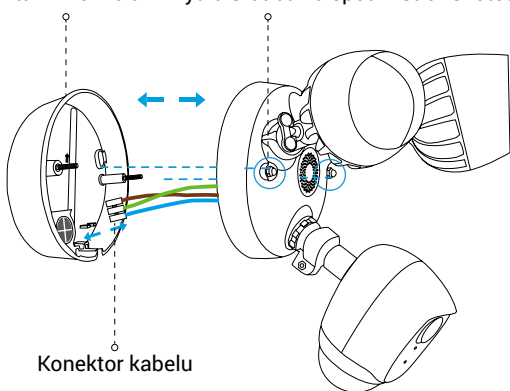

3. Na níže uvedeném obrázku je znázorněno oddělení montážní desky od kamery.

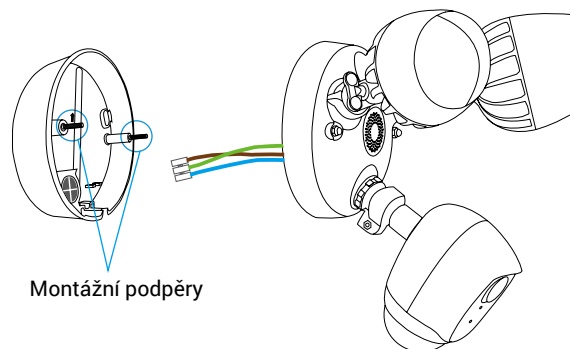

- 1 Montážní podpěry nechte přimontované k desce.

Krok 4 Nainstalujte montážní desku.

- 1 • Při instalaci montážní desky se ujistěte, že logo (UP) směřuje vzhůru.
- Ujistěte se, že jsou stěna nebo strop dostatečně pevné na to, aby unesly trojnásobek hmotnosti kamery s bezpečnostním světlem.

Kameru s bezpečnostním světlem lze namontovat na stěnu nebo strop. Zde je jako příklad uvedena montáž na stěnu.

1. Vyberte čistý a rovný povrch.
2. Vyvrtejte do zdi dva otvory a vložte do nich hmoždinky.
3. Protáhněte kabely ze stěny gumovou částí montážní desky.
4. Připevněte montážní desku ke stěně pomocí montážních šroubů.

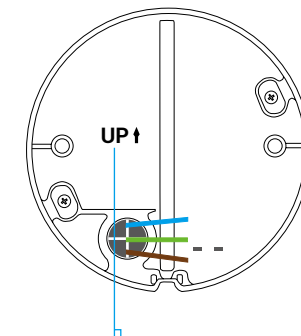
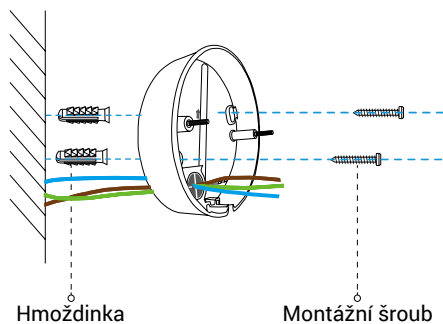

Krok 5 Připojte kabely.

Podle následujícího postupu propojte kabely ze zdi s kabely na bezpečnostní kameře, jak je znázorněno na obrázku níže.

1. Propojte zemnicí (žlutozelený) kabel ze zdi se žlutozeleným kabelem na kameře s bezpečnostním světlem.
2. Odpovídajícím způsobem propojte horké (hnědé) a neutrální (modré) kabely ze zdi s hnědými a modrými kabely na kameře s bezpečnostním světlem.
3. Zajistěte je pomocí šroubováku (prodává se samostatně).

Obrázek: Připojení kabelů

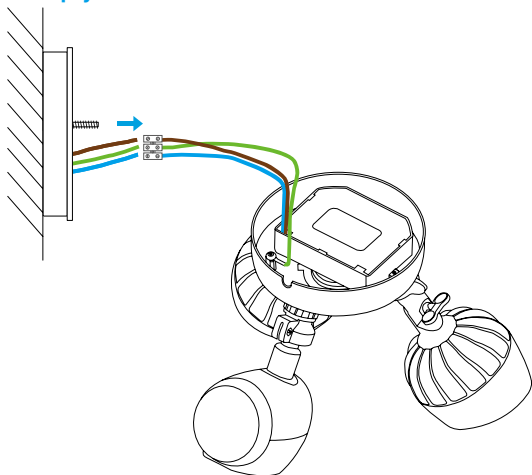

Kabely ze zdi

Žlutozelená – uzemnění

Hnědá – horký

Modrá – neutrální

Připojení k odpovídajícímu kabelům na kameře

Žlutozelená

Hnědá

Modrá

Krok 6 Zaklapněte konektor kabelu na místo.

Po upevnění kabelů zaklapněte konektor kabelu do základny montážní desky.

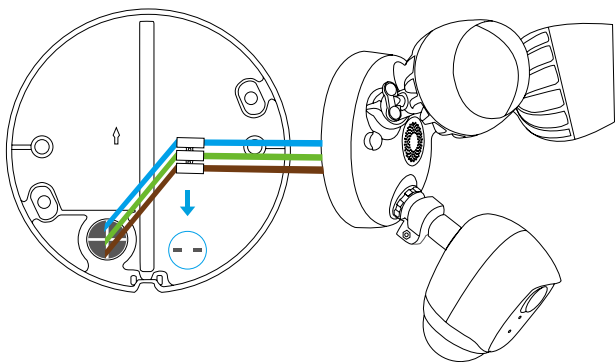

Montážní konzola

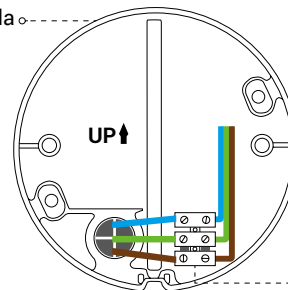

Krok 7 Umístěte kameru s bezpečnostním světlem na desku. Krok 8 Obnovte napájení pomocí jističe.

Zarovnejte montážní podpěry s otvory na kameře s bezpečnostním světlem a zatlačte je proti sobě, díky čemuž zajistíte krytku šroubů na spodní straně.

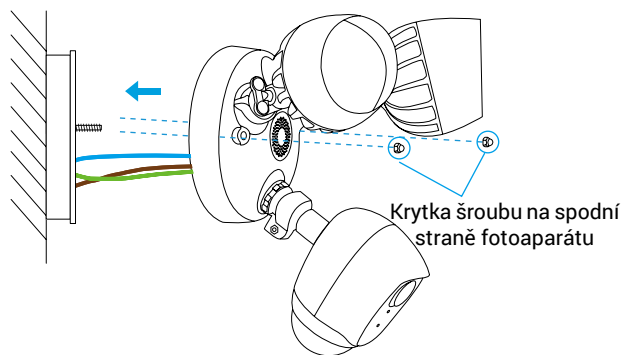

Zapněte obvod bezpečnostního světla.

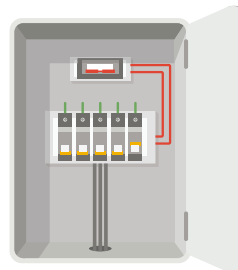

Krok 9 Ověřte, že je kamera s bezpečnostním světlem připojena ke zdroji napájení

1. Pokud po obnovení napájení svítí na kameře s bezpečnostním světlem kontrolka a kontrolka LED na přední straně kamery bliká modře, kamera je připravena k nastavení.

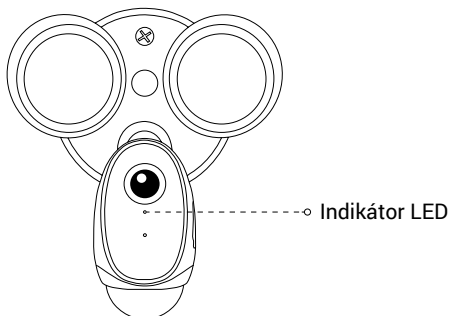

Indikátor LED Červená

- Stav**
- Nepřerušovaná červená: Kamera se spouští.
 - Pomalu blikající červená: Připojení k síti Wi-Fi se nezdařilo.
 - Rychle blikající červená: Došlo k výjimce kamery (např. chyba karty Micro SD).

Modrá

- Nepřerušovaná modrá: Zobrazuje se video nebo dochází k přehrávání v aplikaci EZVIZ.
- Pomalu blikající modrá: Kamera je v provozu a funguje správně.
- Rychle blikající modrá: Kamera je připravena k připojení k síti Wi-Fi.

Přidejte kameru s bezpečnostním světlem do aplikace EZVIZ

1. Přihlaste se do aplikace EZVIZ.
2. Na domovské obrazovce aplikace EZVIZ stiskněte „+“ v pravém horním rohu a přejděte do rozhraní pro skenování kódu QR.

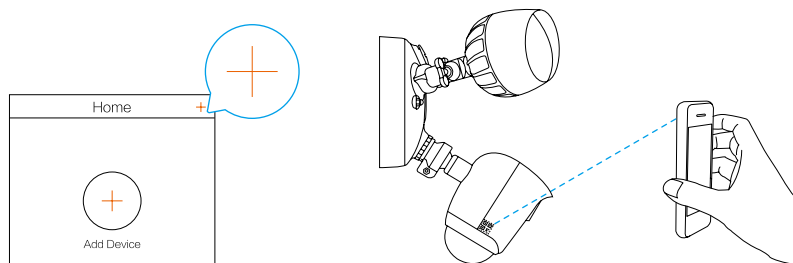

3. Naskenujte kód QR na kameře s bezpečnostním světlem.
4. Postupujte podle průvodce aplikace EZVIZ a dokončete konfiguraci sítě Wi-Fi.

- Pokud chcete změnit síť Wi-Fi kamery s bezpečnostním světlem, stiskněte tlačítko resetování, podržte je stisknuté po dobu 5 sekund a tento krok zopakujte.
- Kameru s bezpečnostním světlem lze připojit k signálu Wi-Fi o frekvenci 2,4 GHz. Máte-li dvoupásmový směrovač se samostatnými sítěmi o frekvenci 2,4 GHz a 5 GHz, ujistěte se, že máte telefon připojen k síti o frekvenci 2,4 GHz.
- Jestliže je intenzita signálu sítě Wi-Fi v místě, kde chcete instalovat kameru s bezpečnostním světlem, menší než 50 %, doporučujeme použít zesilovač signálu Wi-Fi, a zesílit tak signál v místě instalace.

Inicializujte kartu micro SD

1. V aplikaci EZVIZ klepněte v okně Device Settings (Nastavení zařízení) na možnost **Storage Status** (Stav úložiště) a zkontrolujte stav paměťové karty.

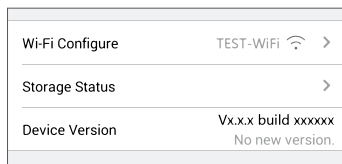

2. Pokud se stav paměťové karty zobrazí jako **Uninitialized** (Neinicializovaný), proveďte inicializaci klepnutím na něj. Stav se poté změní na hodnotu **Normal** (Normální).

Podrobné informace naleznete na webových stránkách www.ezvizlife.com.

Čo je obsahom balenia

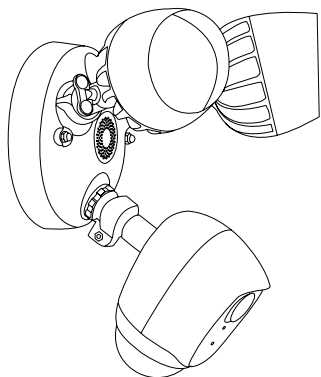

Bezpečnostná kamera s osvetlením

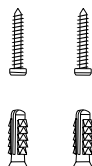

Súprava skrutiek



Stručná úvodná príručka

Bezpečnostná kamera s osvetlením

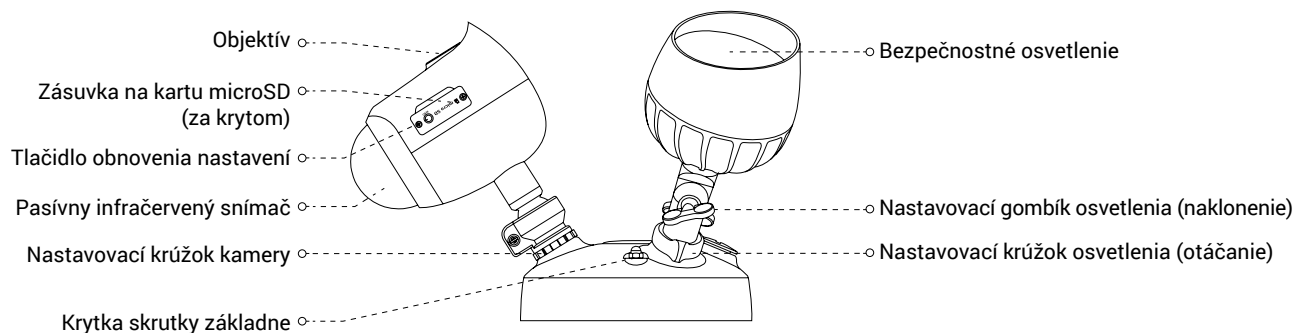

Názov

Nastavovací gombík osvetlenia (naklonenie)

Nastavovací krúžok osvetlenia (otáčanie)

Nastavovací krúžok kamery

Karta microSD (predáva sa samostatne)

Tlačidlo obnovenia nastavení

Pasívny infračervený snímač

Popis

Uvoľnite nastavovací gombík a nakloňte osvetlenie v rozsahu do 180°. Po nastavení osvetlenia do želanej pozície utiahnite nastavovací gombík.

Uvoľnite nastavovací krúžok a otočte osvetlenie v rozsahu do 360°. Po nastavení osvetlenia do želanej pozície utiahnite nastavovací krúžok.

Uvoľnite nastavovací krúžok a otočte kameru v rozsahu do 360°. Po nastavení kamery do želanej pozície utiahnite nastavovací krúžok.

Pred použitím kartu inicializujte v aplikácii EZVIZ.

Podržaním na 5 sekúnd reštartujete zariadenie a obnovíte predvolené hodnoty všetkých parametrov.

Vďaka technológii PIR (Passive Infrared) dokáže zariadenie rozpoznať ľudské telo, zvieratá alebo iné predmety.



Získanie aplikácie EZVIZ

1. Pripojte mobilný telefón k sieti Wi-Fi pomocou 2.4GHz siete.
2. Vyhľadajte názov „EZVIZ“ v obchode App Store alebo Google Play™.
3. Stiahnite a nainštalujte aplikáciu EZVIZ.
4. Spustite aplikáciu a zaregistrujte používateľský účet EZVIZ.

Inštalácia

- Výška inštalácie vplyva na detekciu pohybu, odporúčaná výška inštalácie bezpečnostnej kamery s osvetlením: **3 m (10 stôp)** nad zemou.
- Odporúčany uhol nastavenia kamery: 22 stupňov, ako je to znázornené nižšie.

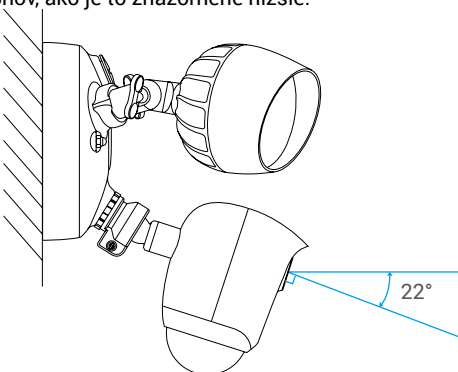

Krok 1 Vypnite elektrické napájanie pomocou ističa, ktorý ovláda okruh bezpečnostného osvetlenia.

- Ak neviete, kde sa nachádza istič alebo ako vypnúť napájanie obvodu osvetlenia, obráťte sa na elektrikára s licenciou.
- Počas procesu inštalácie musí byť istič vypnutý.

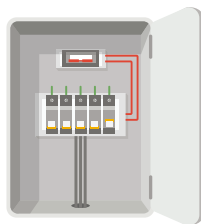

Krok 2 Nainštalujte kartu microSD (voliteľná).

1. Odstráňte kryt na bočnej strane kamery.
2. Vložte kartu microSD (predáva sa samostatne) do otvoru, kým nezacvakne.
3. Umiestnite kryt naspäť.

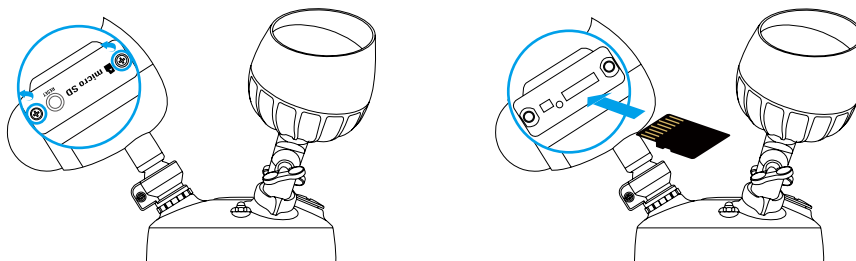

- Po inštalácii karty microSD by ste ju mali pred použitím inicializovať v aplikácii EZVIZ. Podrobné informácie nájdete na strane 50: *Inicializácia karty microSD*.

SK

Krok 3 Odpojte montážnu konzolu od bezpečnostnej kamery s osvetlením.

1. Odskrutkujte 2 krytky skrutiek na základni.
2. Vytiahnite bezpečnostnú kameru s osvetlením z montážnej konzoly a odpojte od konzoly káblový konektor.

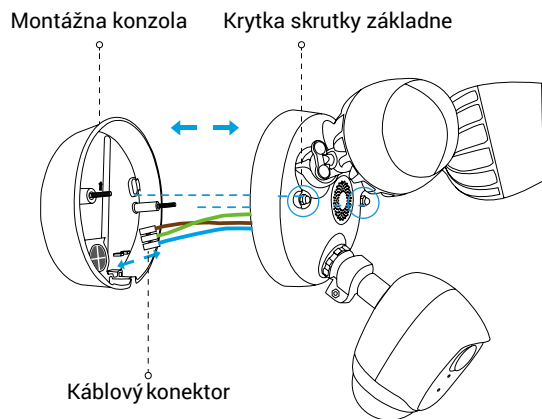

3. Na obrázku nižšie je zobrazený stav po oddelení montážnej konzoly od kamery.

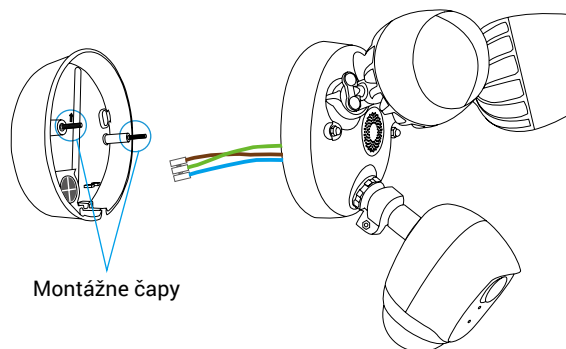

1. Montážne čapy ponechajte v konzole.

Krok 4 Nainštalujte montážnu konzolu.

- 1. Pri montáži montážnej konzoly skontrolujte, či je príslušné označenie (UP) smerom nahor.
- 2. Uistite sa, či sú stena alebo strop dosť pevné, aby udržali trojnásobnú hmotnosť bezpečnostnej kamery s osvetlením.

Bezpečnostnú kameru s osvetlením je možné namontovať na stenu alebo na strop. Ako príklad použijeme montáž na stenu.

1. Zvoľte si čistý a rovný povrch.
2. Vyvrtajte dva otvory do steny a vložte do nich rozperky.
3. Prevedte vodiče zo steny cez gumovú časť montážnej konzoly.
4. Pripevnite montážnu konzolu k stene pomocou montážnych skrutiek.

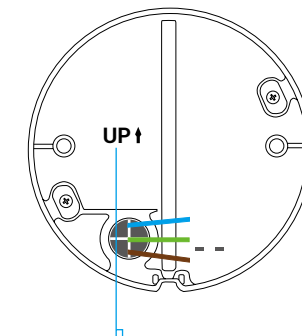
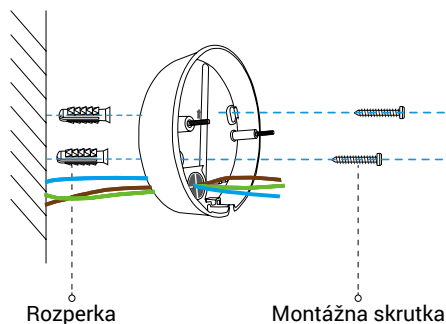

Krok 5 Pripojte vodiče.

Postupujte podľa krokov na pripojenie vodičov zo steny k vodičom bezpečnostnej kamery, ako je to znázornené na obrázku nižšie.

1. Pripojte uzemňovací (alebo žltô-zelený) vodič zo steny k žltô-zelenému vodiču na bezpečnostnej kamere s osvetlením.
2. Pripojte fázu (alebo hnedý vodič) a neutrál (alebo modrý vodič) zo steny k hnedému, respektíve modrému vodiču bezpečnostnej kamery s osvetlením.
3. Zaisťte ich pomocou skrutkovača (predáva sa samostatne).

Obrázok: Pripojenie vodičov

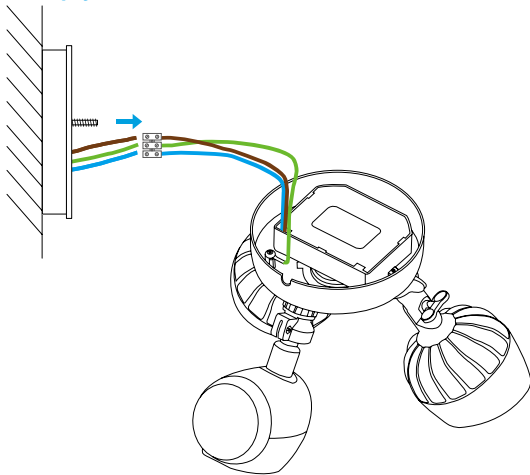

Vodiče zo steny

Žlto-zelený – uzemnenie

Hnedý – fáza

Modrý – neutrál

Pripojte k vodiču rovnakej farby na kamere

Žlto-zelený

Hnedý

Modrý

Krok 6 Zacvaknite konektor vodičov na miesto.

Po zaistení vodičov zacvaknite konektor vodičov do základne montážnej konzoly.

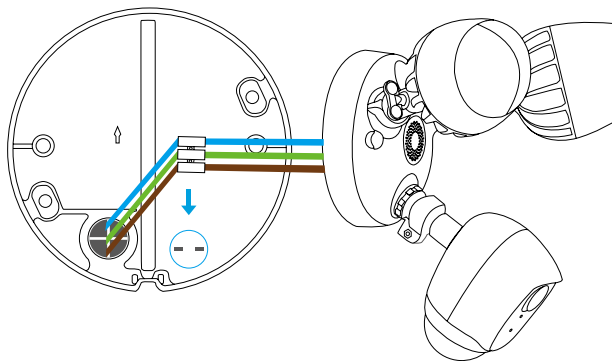

Montážna konzola

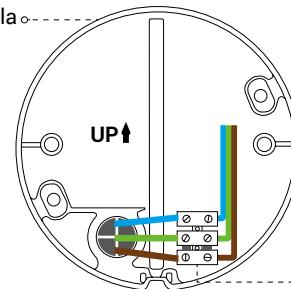

Káblový konektor

SK

Krok 7 Umiestnite bezpečnostnú kameru s osvetlením na konzolu.

Zarovnajte montážne čapy s otvormi na bezpečnostnej kamere s osvetlením a pritlačte ich k sebe, čím zaistíte krytky skrutiek základne.

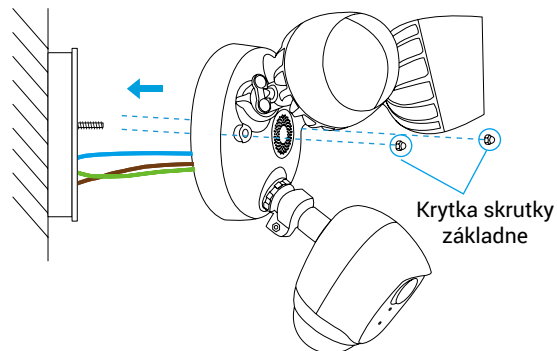

Krok 8 Obnovte napájanie pomocou ističa.

Zapnite napájanie okruhu bezpečnostného osvetlenia.

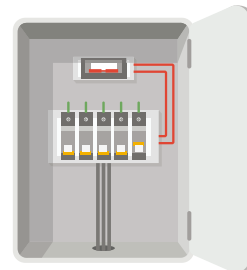

Krok 9 Skontrolujte napájanie bezpečnostnej kamery s osvetlením.

- Po obnovení napájania bude bezpečnostná kamera s osvetlením pripravená na nastavenie, keď budú zapnuté svetlá a indikátor LED na prednej strane kamery bude rýchlo blikať namodro.

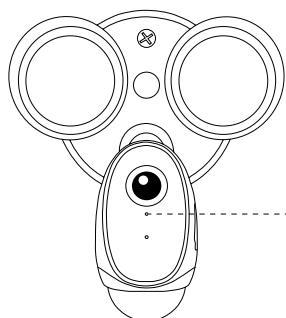

Indikátor LED

Indikátor LED Stav Červená

- Neprerušovaná červená: Kamera sa spúšťa.
- Pomalé blikanie načerveno: Zlyhalo pripojenie k sieti Wi-Fi.
- Rýchle blikanie načerveno: Výnimka kamery (napr. chyba karty microSD).

Modrá

- Neprerušovaná modrá: sleduje sa video alebo sa prehráva v aplikácii EZVIZ.
- Pomalé blikanie namodro: Kamera funguje správne.
- Rýchle blikanie namodro: Kamera je pripravená na pripojenie k sieti Wi-Fi.

Pridanie bezpečnostnej kamery s osvetlením do účtu EZVIZ

- Príhláste sa do aplikácie EZVIZ.
- Na obrazovke Domov aplikácie EZVIZ klepnite na znamienko „+“ v pravom hornom rohu, čím prejdete do rozhrania skenovania QR kódu.

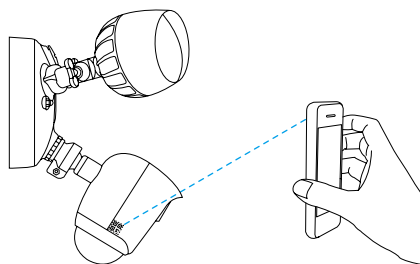
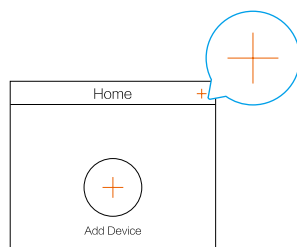

- Naskenujte QR kód na bezpečnostnej kamere s osvetlením.
- Postupujte podľa sprievodcu aplikácie EZVIZ a dokončíte konfiguráciu siete Wi-Fi.

- Ak chcete zmeniť sieť Wi-Fi bezpečnostnej kamery s osvetlením, stlačte a 5 s podržte tlačidlo obnovenia nastavení a zopakujte postup uvedený v tejto časti.
- Bezpečnostná kamera s osvetlením používa signál siete Wi-Fi 2,4 GHz. Ak máte dvojpásmový smerovač s oddelenými sieťami 2,4 GHz a 5 GHz, skontrolujte, či je váš telefón pripojený k sieti so signálom 2,4 GHz.
- Ak je na mieste, na ktorom chcete nainštalovať bezpečnostnú kameru s osvetlením, intenzita signálu siete Wi-Fi nižšia ako 50 %, odporúča sa na jeho zvýšenie v mieste montáže použiť zosilňovač signálu Wi-Fi.

Inicializácia karty microSD

- V aplikácii EZVIZ skontrolujte stav pamäťovej karty klepnutím na položku **Storage Status** (Stav úložiska) v rozhraní Device Settings (Nastavenia zariadenia).

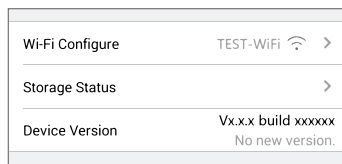

- Ak sa stav pamäťovej karty zobrazuje ako **Uninitialized** (Neinicializovaný), ťuknutím ju inicializujte. Stav sa zmení na **Normal** (Normálny).

Podrobné informácie nájdete na stránke www.ezvizlife.com.

Hva er i esken?

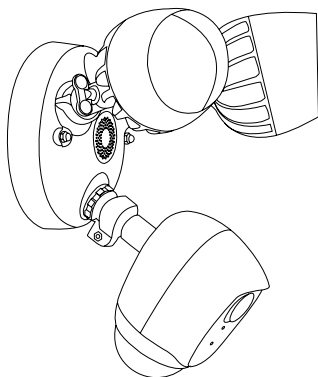

Overvåkingskamera med lyskastere

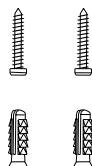

Skruesett



Hurtigstartguide

Overvåkingskamera med lyskastere

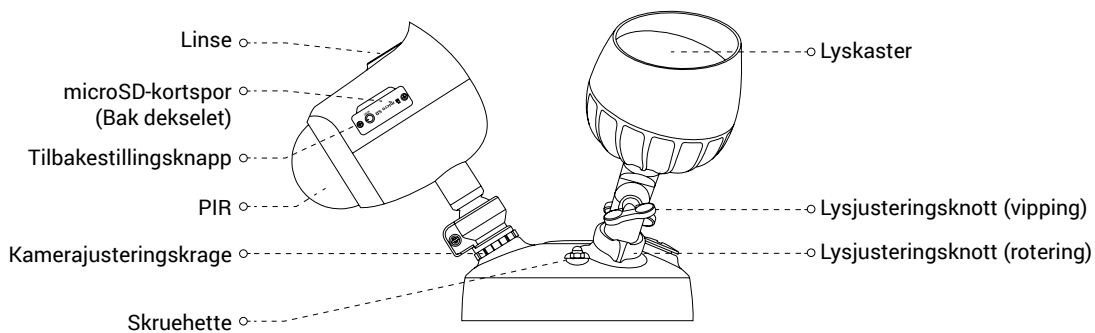

NO

Navn	Beskrivelse
Lysjusteringsknott (vipping)	Løsne justeringsknotten, og vipp lyset opptil 180°. Stram til justeringsknotten når lyset er i ønsket posisjon.
Lysjusteringsknott (rotering)	Løsne justeringskragen, og roter lyset opptil 360°. Stram til justeringskragen når lyset er i ønsket posisjon.
Kamerajusteringskrage	Løsne justeringskragen, og roter kameraet opptil 360°. Stram til justeringskragen når kameraet er stilt inn i riktig vinkel.
microSD-kort (selges separat)	Initialiser kortet med EZVIZ-appen før du bruker det.
Tilbakestillingsknapp	Hold knappen inne i fem sekunder for å tilbakestille alle parametrene til standard.
PIR	Enheten kan registrere mennesker, dyr eller andre gjenstander med PIR (passiv infrarød).



Skaff deg EZVIZ-appen

1. Koble mobiltelefonen til et 2,4 Ghz Wi-Fi-nettverk.
2. Søk etter «EZVIZ» i App Store eller Google Play™.
3. Last ned, og installer EZVIZ-appen.
4. Start appen, og opprett en EZVIZ-brukerkonto.

Montering

- Monteringshøyden påvirker bevegelsesregistreringen. Anbefalt monteringshøyde for overvåkingskameraet med lyskaster: **3 m (10 fot)** over bakken.
- Anbefalt kameravinkel: 22 grader, slik det vises nedenfor.

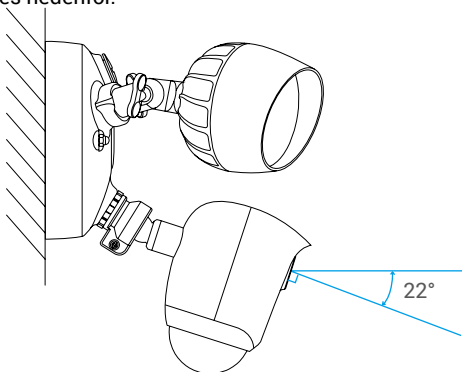

Trinn 1 Slå av strømmen som styrer kretsen til overvåkingskameraet med sikringen.

- Hvis du ikke vet hvor sikringen er eller hvordan du slår av strømtilførselen til lyskasterne, kan du rådføre deg med en lisensiert elektriker.
- Ikke slå på sikringen under monteringen.

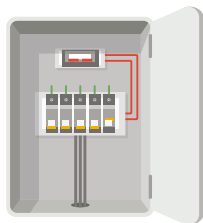

Trinn 2 Monter microSD-kortet (valgfritt).

1. Fjern dekselet på siden av kameraet.
2. Sett et microSD-kort (selges separat) inn i sporet til du hører et klikk.
3. Sett dekselet på igjen.

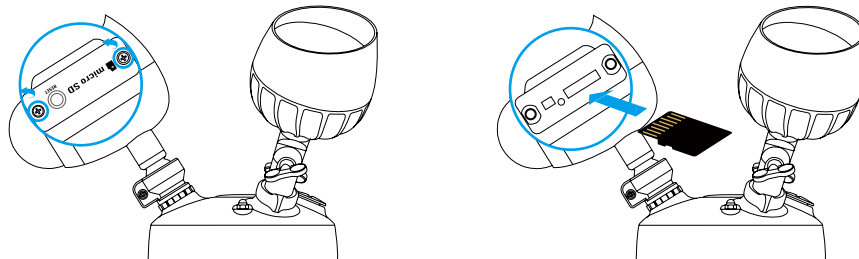

- Når du har montert microSD-kortet, må du initialisere kortet i EZVIZ-appen før du kan bruke det. Se side 55 for å få mer informasjon: [Initialiser microSD-kort](#).

Trinn 3 Fjern monteringsbraketten fra overvåkingskameraet med lyskastere.

1. Skru ut de to skruene.
2. Dra overvåkingskameraet med lyskastere av monteringsbraketten, og trekk ut vrihylsen fra braketten.

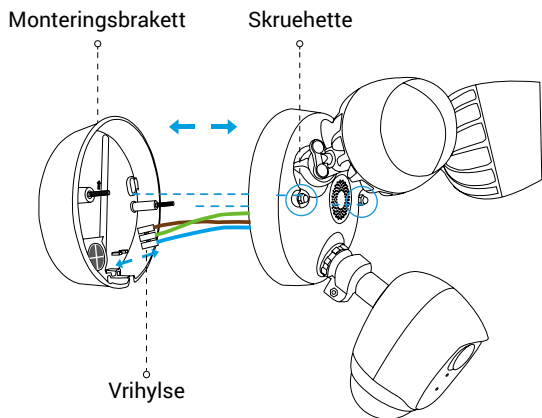

3. Når monteringsbraketten har blitt fjernet fra kameraet, ser det slik ut:

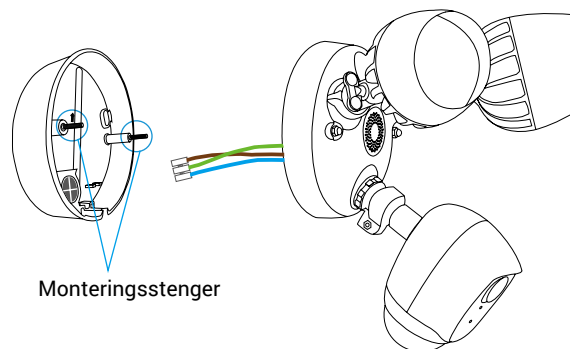

- 1 Hold monteringsstengene på plass i braketten.

Trinn 4 Monter monteringsbraketten.

- 1 • Når monteringsbraketten monteres, må logoen (UP) vende oppover.
- Forsikre deg om at veggen/taket kan bære tre ganger vekten av overvåkingskameraet med lyskastere.

Overvåkingskameraet med lyskastere kan monteres på veggen eller i taket. Her bruker vi veggmontering som eksempel.

1. Velg en ren og jevn overflate.
2. Bor to hull på veggen, og sett inn ekspansjonshylsene.
3. Før ledningene fra veggen gjennom monteringsbrakettens gummi.
4. Fest monteringsbraketten på veggen med monteringsskruene.

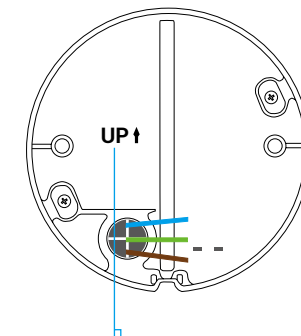
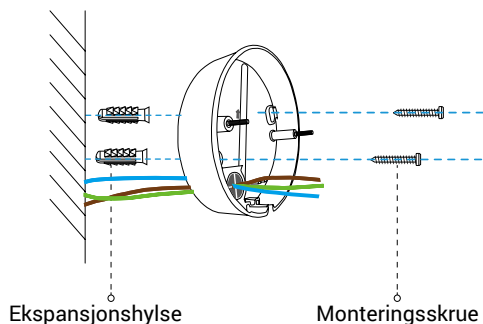

NO

Trinn 5 Koble til ledningene.

Følg fremgangsmåten for å koble til ledningene fra veggen til ledningene på overvåkingskameraet, slik det vises i figuren nedenfor.

1. Koble jordingsledningen (eller den gul-grønne) fra veggen til den gul-grønne ledningen på overvåkingskameraet med lyskastere.
2. Koble de varme (eller brune) og nøytrale (eller blå) ledningene fra veggen til henholdsvis de brune og blå ledningene på overvåkingskameraet med lyskastere.
3. Fest dem med en skrutrekker (selges separat).

Figur: Koble til ledningene

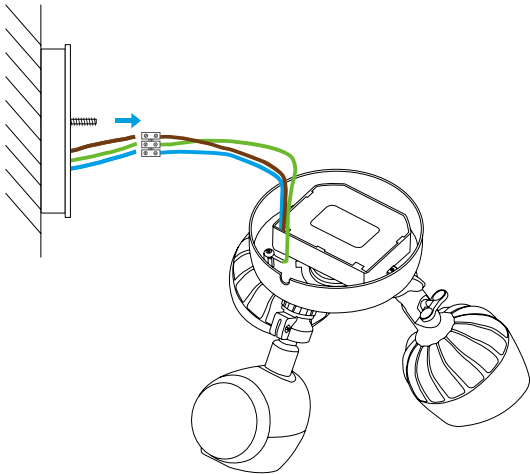

Ledninger fra veggen

Gul-grønn jording

Varm-brun

Blå-nøytral

Koble til den matchende ledningen på kameraet

Gul-grønn

Brun

Blå

Trinn 6 Klikk vrihylsen på plass.

Når du har festet ledningene, klikker du vrihylsen i monteringsbrakettens sokkel på plass.

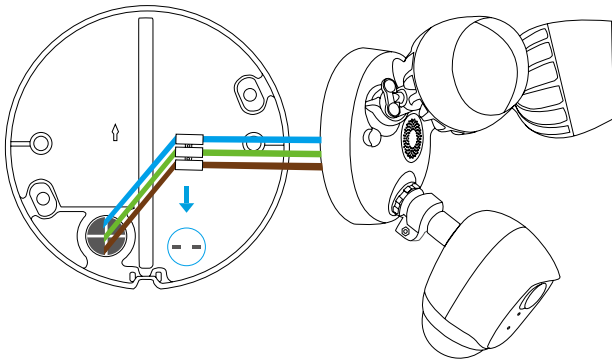

Monteringsbrakett

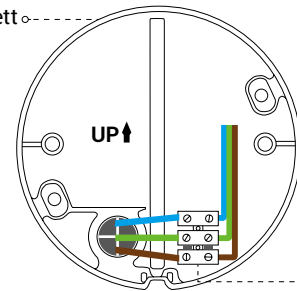

Vrihylse

Trinn 7 Plasser overvåkingskameraet med lyskastere på braketten.

Ret inn monteringsstengene med hullene på overvåkingskameraet med lyskastere, og trykk for å feste skruheftene for sokkelen.

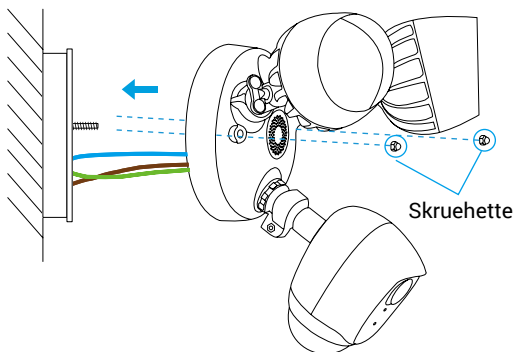

Trinn 8 Gjenoppsett strømtilførselen ved å slå på sikringen.

Slå på strømmen som styrer kretsen til overvåkingskameraet med sikringen.

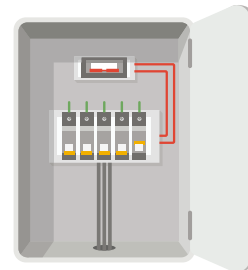

Trinn 9 Bekreft at overvåkingskameraet med lyskastere har strøm

1. Når du har gjenopprettet strømtilførselen, er overvåkingskameraet med lyskastere klart for konfigurasjon når lysene er på og LED-indikatoren foran på kameraet blinker raskt i blått.

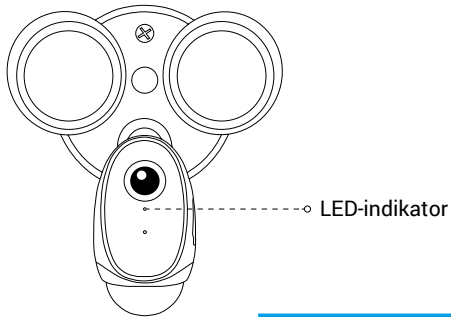

LED-indikator Status

Rød

- Jevnt rødt: Kameraet starter opp.
- Blinker sakte i rødt: Wi-Fi-tilkoblingen har mislyktes.
- Blinker raskt i rødt: Kameraunntak (f.eks. microSD-kortfeil).

Blå

- Jevnt blått: Video vises eller spilles av i EZVIZ-appen.
- Blinker sakte i blått: Kameraet fungerer som det skal.
- Blinker raskt i blått: Kameraet er klart for Wi-Fi-tilkobling.

Legge til et overvåkingskamera med lyskastere til EZVIZ

1. Logg inn på EZVIZ-appen.
2. Gå til startsidene til EZVIZ-appen, og trykk på «+» øverst til høyre for å gå til siden hvor du kan skanne QR-koden.

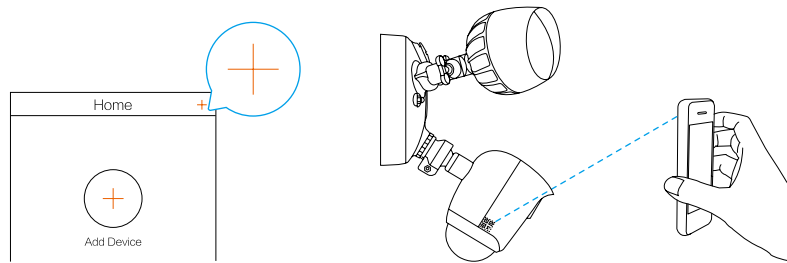

NO

3. Skann QR-koden du finner på overvåkingskameraet med lyskastere.
 4. Følg veiviseren i EZVIZ-appen for å fullføre Wi-Fi-konfigurasjonen.
- Hvis du vil endre Wi-Fi-nettverket på overvåkingskameraet med lyskastere, holder du inne tilbakestillingsknappen i fem sekunder og gjentar denne delen.
 - Overvåkingskameraet med lyskastere støtter kun 2,4 Ghz Wi-Fi-signaler. Hvis du har en ruter med nettverk på både 2,4 og 5 GHz, kontroller du at telefonen din er koblet til nettverket på 2,4 GHz.
 - Hvis signalstyrken på Wi-Fi-nettverket er lavere enn 50 % når du skal installere overvåkingskameraet med lyskastere, anbefales en Wi-Fi-repeater for å forsterke signalet på installasjonsstedet.

Initialiser microSD-kort

1. Trykk på **Storage Status** (Lagringsstatus) i menyen for Device Settings (Enhetsinnstillinger) i EZVIZ-appen for å sjekke minnekortstatusen.

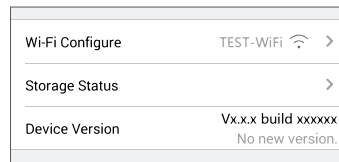

2. Hvis statusen for minnekortet vises som **Uninitialized** (Ikke initialisert), trykker du for å initialisere det. Statusen blir da endret til **Normal**.

Gå til www.ezvizlife.com for å få mer informasjon.

Förpacknings innehåll

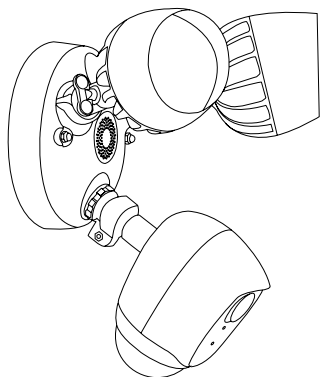

Säkerhetsbelysningskamera

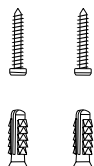

Skruvsats

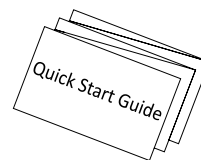

Snabbguide

Säkerhetsbelysningskamera

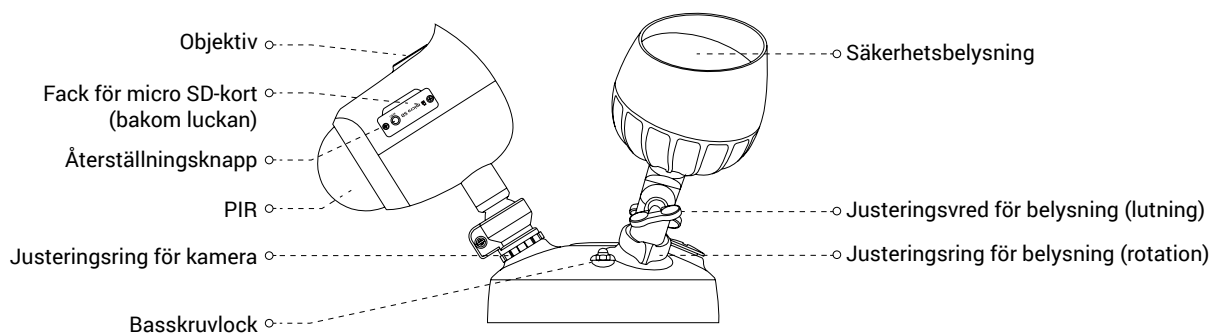

Namn	Beskrivning
Justeringsvred för belysning (lutning)	Lösa justeringsvredet och luta belysningen upp till 180°. Dra åt justeringsvredet när du har riktat belysningen som du vill ha den.
Justeringsring för belysning (rotation)	Lösa på justeringsringen och vrid belysningen upp till 360°. Dra åt justeringsringen när du har riktat belysningen som du vill ha den.
Justeringsring för kamera	Lösa på justeringsringen och rotera kameran upp till 360°. Dra åt justeringsringen när du har riktat kameran som du vill ha den.
Micro SD-kort (säljs separat)	Formatera kortet i EZVIZ-appen före användning.
Återställningsknapp	Håll intryckt i 5 sekunder för att starta om och återställa alla parametrar till standard.
PIR	Med PIR (Passiv Infraröd), kan enheten identifiera en mänsklig kropp, djur och andra föremål.



Hämta EZVIZ-appen

1. Anslut din mobiltelefon till Wi-Fi med hjälp av ditt 2,4 GHz nätverk.
2. Sök efter "EZVIZ" i App Store eller Google Play™.
3. Ladda ned och installera appen EZVIZ.
4. Starta appen och registrera ett EZVIZ-användarkonto.

Installation

- Installationshöjden påverkar rörelsedetekteringen, den rekommenderade installationshöjden för säkerhetsbelysningskameran är: **3 m (10 fot)** ovanför marken.
- Rekommenderad inställningsvinkel för kameran är: **22 grader** som visas nedan.

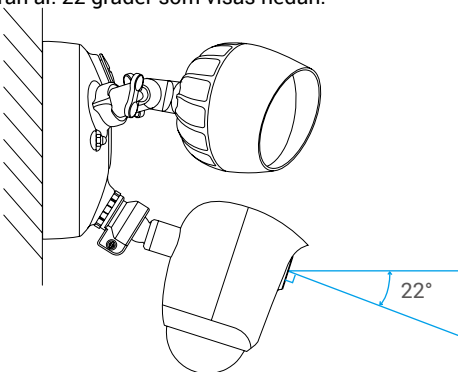

Steg 1 Stäng av elektriciteten vid brytaren som styr säkerhetsbelysningens strömkrets.

- Om du inte vet var brytaren är eller hur du stänger av strömmen till strålkastarkretsen ska du kontakta en auktoriserad elektriker.
- Ha alltid brytaren avstängd under installationen.

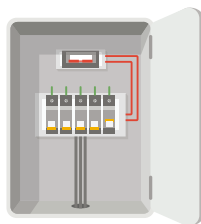

SW

Steg 2 Installera micro SD-kort (tillval).

1. Ta bort luckan på sidan av kameran.
2. Sätt i ett micro SD-kort (säljs separat) i kortfacket och tryck till tills du hör ett klick.
3. Sätt tillbaka locket.

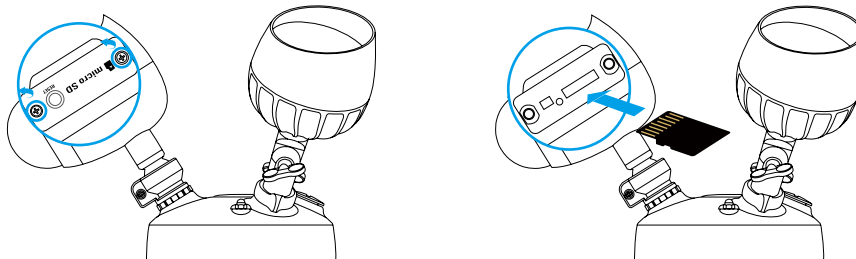

- När du har installerat micro SD-kortet bör du initiera kortet i EZVIZ-appen innan du använder det. För mer information om användning, se sidan 60: [Initiera micro SD-kort](#).

Steg 3 Ta loss monteringsfästet från säkerhetsbelysningskameran.

1. Skruva loss de 2 basskruvlocken.
2. Ta loss säkerhetsbelysningskameran från monteringsfästet och dra ur kabelkontakten från monteringsfästet.

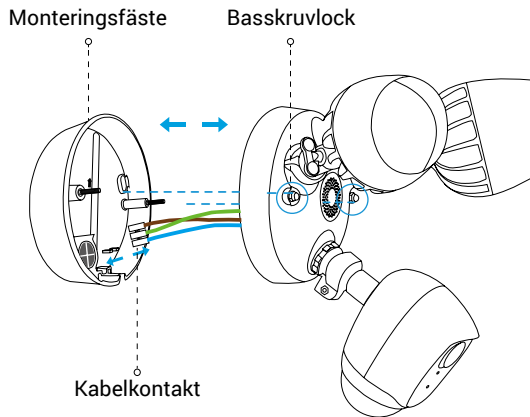

3. När monteringsfästet har tagits bort från kameran ser det ut som på bilden nedan.

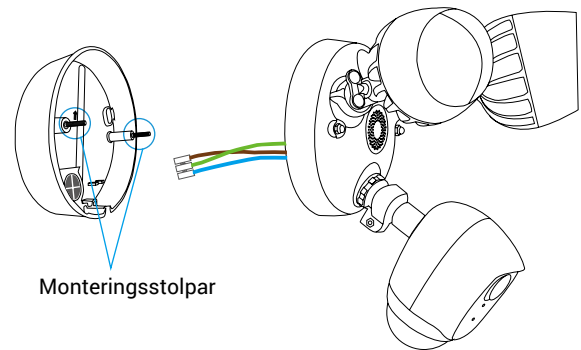

- Håll fast monteringsstolpen i fästet.

Steg 4 Montera monteringsfästet

- Se till att logotypen (UP) är vänd uppåt när du sätter fast monteringsfästet.
- Kontrollera att väggen/taket är starkt nog att tåla tre gånger säkerhetsbelysningskamerans vikt.

Säkerhetsbelysningskameran kan monteras på väggen eller i taket. Här visas väggmontering som exempel.

1. Välj en ren och plan yta.
2. Borra två hål i väggen och tryck in pluggarna.
3. Dra kablarna från väggen genom gummidelen på monteringsfästet.
4. Fäst monteringsfästet i väggen med monteringssskruvarna.

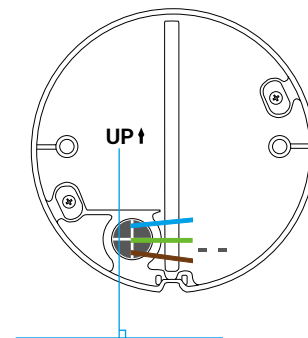
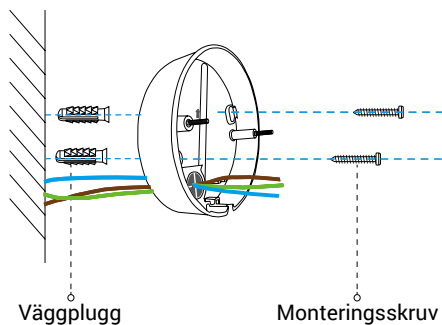

Steg 5 Anslut kablarna.

Följ stegen nedan för att ansluta kablarna från väggen till kablarna i säkerhetskameran som på bilden nedan.

1. Anslut jordkabeln (eller den gulgröna kabeln) från väggen till den gulgröna kabeln i säkerhetsbelysningskameran.
2. Anslut de varma (eller bruna) och neutrala (eller blå) kablarna från väggen till de bruna och blå ledningarna i säkerhetsbelysningskameran.
3. Fäst dem med en skruvmejsel (säljs separat).

Figur: Anslut kablar

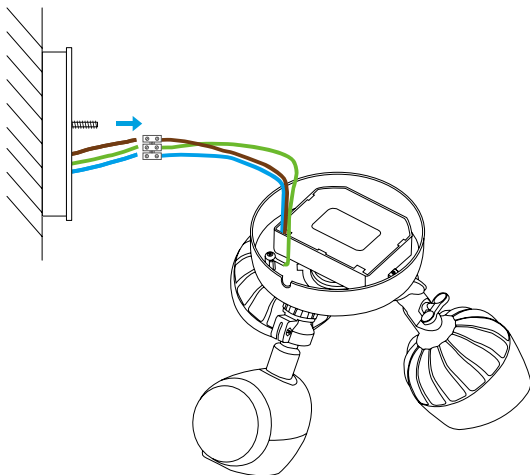

Kablar från väggen	Anslut till matchande kabel i kameran
Gulgrön kabel-Jordkabel	Gulgrön
Brun-Varm	Brun
Blå-Neutral	Blå

Steg 6 Snäpp fast kabelkontakten.

När du har fäst kablarna fäster du kabelkontakten i monteringsfästets monteringsplatta.

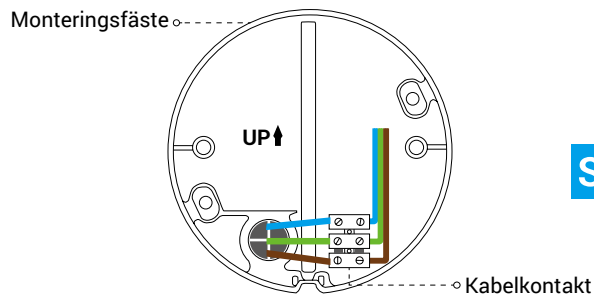
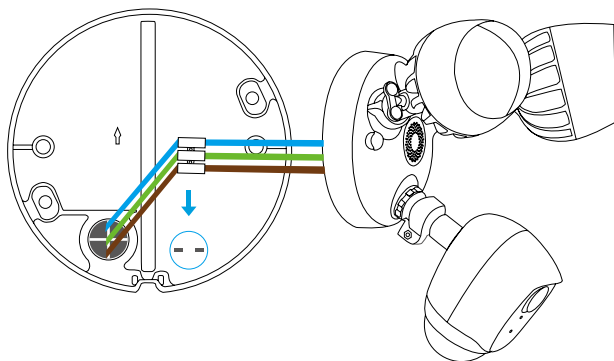

SW

Steg 7 Placera säkerhetsbelysningskameran på fästet.

Rikta in monteringsstolparna mot hålen på säkerhetsbelysningskameran och tryck ihop dem så att basskruvlocken säkras.

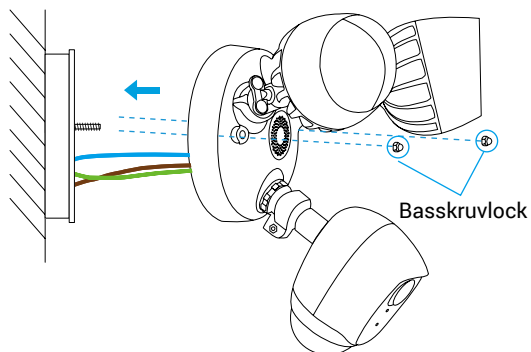

Steg 8 Slå på strömmen till brytaren.

Slå på strömmen till säkerhetsbelysningens krets.

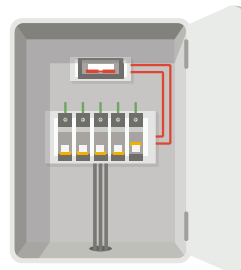

Steg 9 Bekräfta att säkerhetsbelysningskameran har ström

1. När strömmen har återställts är säkerhetsbelysningskameran klar för installation när lamporna är tända och LED-indikeringen på kamerans framsida blinkar snabbt i blått.

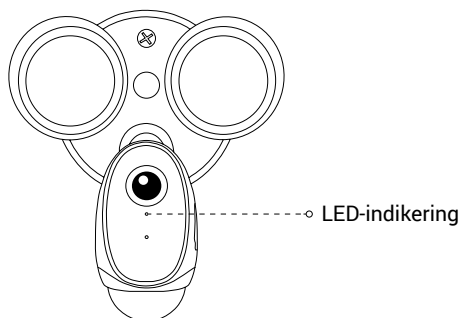

LED-indikering Status

Röd

- Fast rött sken: Kameran startar.
- Långsamt blinkande rött sken: Wi-Fi-anslutningen har slutat att fungera.
- Snabbt blinkande rött sken: Kamerafel (exempelvis, fel på micro SD-kortet).

Blå

- Fast blått sken: Video visas eller spelas upp i appen EZVIZ.
- Långsamt blinkande blått sken: Kameran fungerar korrekt.
- Snabbt blinkande blått sken: Kameran är redo för Wi-Fi-anslutning.

Lägg till en säkerhetsbelysningskamera i EZVIZ

1. Logga in i appen EZVIZ.
2. Tryck på "+" i det övre, högra hörnet av EZVIZ startskärm för att gå till sidan för att skanna QR-kod.

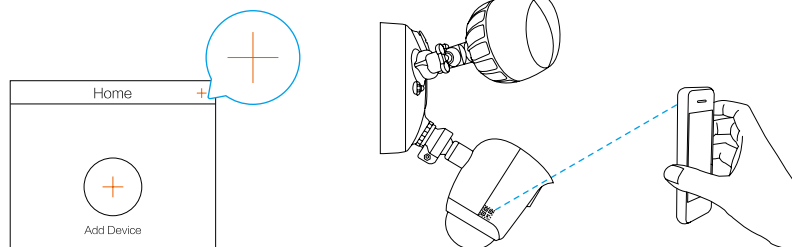

3. Skanna QR-koden på säkerhetsbelysningskameran.
4. Följ EZVIZ-appguiden för att slutföra Wi-Fi-konfigurationen.

- Om du vill byta trådlöst nätverk för din säkerhetsbelysningskamera håller du in återställningsknappen i 5 sekunder, och går igenom det här avsnittet igen.
- Säkerhetsbelysningskameran arbetar med signaler för trådlösa nätverk på 2,4 GHz-bandet. Om du har en dual-band-router med separata 2,4 GHz- och 5 GHz-nätverk, kontrollera att telefonen är ansluten till 2,4 GHz.
- Om ditt trådlösa nätverks signalstyrka är lägre än 50 % där du vill installera säkerhetsbelysningskameran rekommenderar vi att du skaffar en signalförstärkare till ditt trådlösa nätverk för att förbättra signalen vid installationsplatsen.

Initiera micro SD-kort

1. Kontrollera minneskortets status i EZVIZ-appen genom att trycka på **Storage Status** (Lagringsstatus) i gränssnittet Device Settings (Enhetsinställningar).

Wi-Fi Configure	TEST-WiFi >
Storage Status	>
Device Version	Vx.x.x build xxxxxx No new version.

2. Om minneskortets status visas som **Uninitialized** (inte initialiserad), trycker du för att initialisera det. Statusen kommer att ändras till **Normal**.

Besök www.ezvizlife.com för mer information.

Kassens indhold

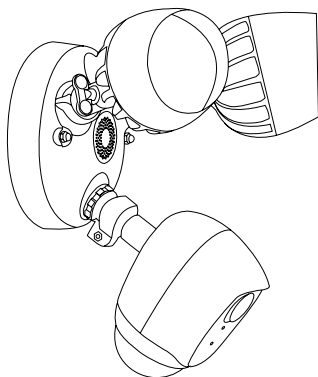

Sikkerhedslampe med kamera

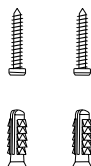

Skruesæt



Startvejledning

Sikkerhedslampe med kamera

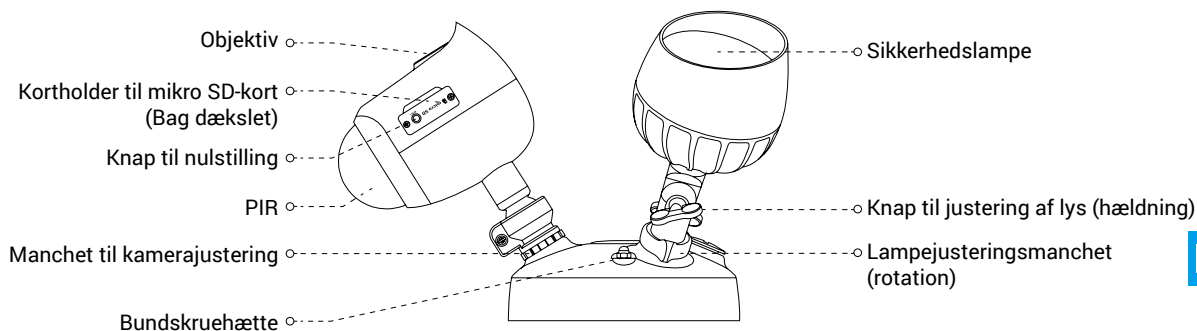

DK

Navn	Beskrivelse
Knap til justering af lys (hældning)	Løsn justeringsknappen, og vip lyset op til 180°. Spænd justeringsknappen, når lampen er indstillet i den ønskede position.
Lampejusteringsmanchet (rotation)	Løsn lampejusteringsmanchetten for at rotere lampen op til 360°. Spænd justeringsmanchetten, når lampen er indstillet i den ønskede position.
Manchet til kamerajustering	Løsn justeringskraven, og drej kameraet op til 360°. Stram justeringskraven, når kameraet er placeret efter dit ønske.
Mikro SD-kort (sælges separat)	Formatér kortet med appen EZVIZ før brug.
Knap til nulstilling	Hold nede i 5 sekunder for at genstarte og nulstille alle indstillinger til standard.
PIR	Med PIR (passiv infrarød) kan enheden registrere et menneske, et dyr eller andre genstande.



Hent appen EZVIZ

1. Slut din mobiltelefon til dit wi-fi-netværk på 2,4 GHz.
2. Søg efter "EZVIZ" i App Store eller Google Play™.
3. Hent og installer appen EZVIZ.
4. Åbn appen, og opret en EZVIZ-brugerkonto.

Installation

- Installationshøjden påvirker bevægelsesregistreringen. Den anbefalede installationshøjde for sikkerhedslampen med kamera er: **3 m (10 fod)** over jorden.
- Anbefalet kamerainstillingsvinkel: 22 grader som vist nedenfor.

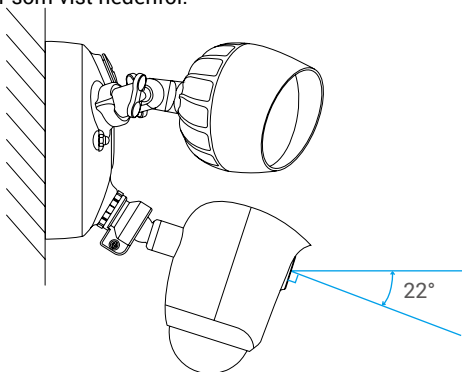

Trin 1 Afbryd strømmen ved afbryderen, der styrer sikkerhedslampens kredsløb.

- Hvis du ikke ved, hvor din afbryder er, eller hvordan du slukker for strømmen til dit projektørkredsløb, skal du kontakte en autoriseret elektriker.
- Sørg for, at afbryderen altid er slukket under installationen.

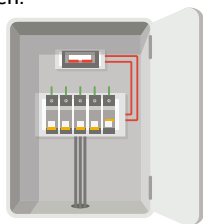

Trin 2 Installer mikro SD-kort (valgfrit).

1. Fjern dækslet på siden af kameraet.
2. Indsæt et mikro SD-kort (sælges separat) i holderen, indtil der lyder et klik.
3. Sæt dækslet på igen.

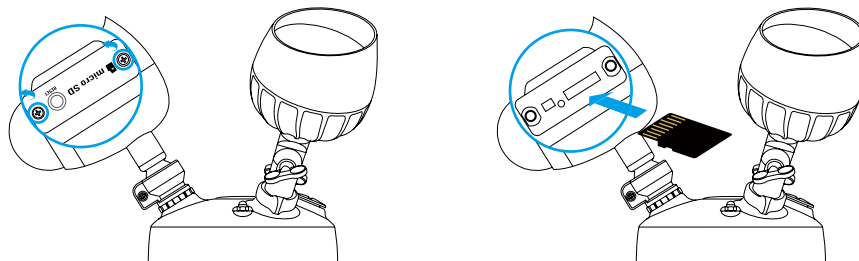

- Når mikro SD-kortet er sat i, skal du formatere kortet i appen EZVIZ, før du bruger det. Se side 65 for en detaljeret vejledning om betjening. [Initialiser mikro SD-kort.](#)

Trin 3 Adskil monteringsbeslaget fra sikkerhedslampen med kamera.

1. Skru de 2 bundskruer af.
2. Træk sikkerhedslampen med kamera af monteringsbeslaget, og træk stikket med ledninger ud af beslaget.

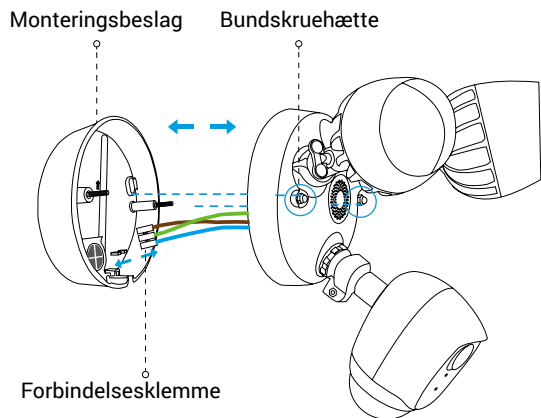

3. Billedet nedenfor viser monteringsbeslaget, når det er blevet adskilt fra kameraet.

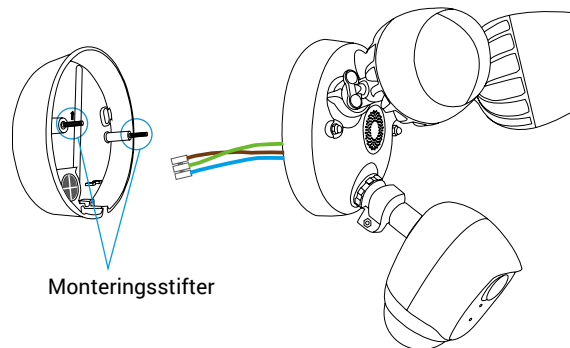

- 1 Lad monteringsstifterne blive i beslaget.

Trin 4 Installér monteringsbeslaget

- 1 Sørg for, at du monterer monteringsbeslaget, så mærket (UP) vender opad.
- 2 Kontrollér, at væggen/loftet kan bære tre gange vægten af sikkerhedslampen med kamera.

Sikkerhedslampen med kamera kan monteres på en væg eller i loftet. I dette tilfælde bruger vi montering på en væg som eksempel.

1. Monteringsoverfladen skal være ren og plan.
2. Bor to huller i væggen, og indsæt rawplugs.
3. Træk ledningerne fra væggen gennem gummiet på monteringsbeslaget.
4. Fastgør monteringsbeslaget til væggen med skruerne.

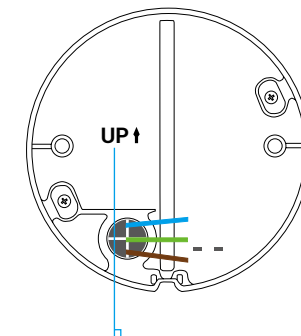
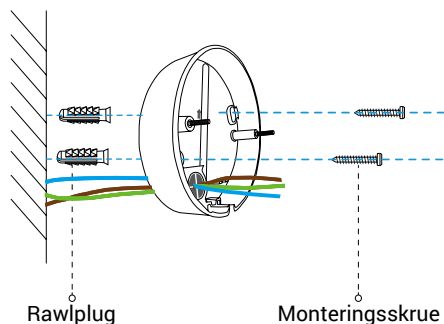

DK

Trin 5 Tilslut ledningerne.

Følg trinene for at tilslutte ledningerne fra din væg til ledningerne på dit sikkerhedskamera, som vist i figuren nedenfor.

1. Fastgør jordledningen (eller den gule-grønne ledning) fra væggen til den gule-grønne ledning på din sikkerhedslampe med kamera.
2. Fastgør de strømførende (eller brune) og neutrale (eller blå) ledninger fra væggen til hhv. den brune og den blå ledning på sikkerhedslampen med kamera.
3. Fastgør dem med en skruetrækker (sælges separat).

Figur :Tilslutning af ledninger

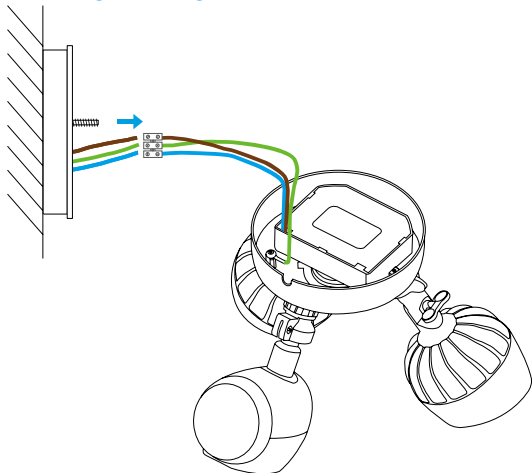

Ledninger fra væggen	Tilslut til matchende ledning på kameraet
Gul-grøn-jord	Gul/grøn
Brun-strømførende	Brun
Blå-neutral	Blå

Trin 6 Klik ledningsstikket på plads.

Når du har fastgjort ledningerne, skal du klikke ledningsstikket ind i bunden af monteringsbeslaget.

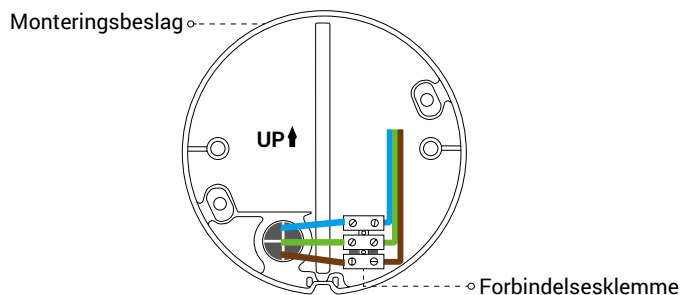
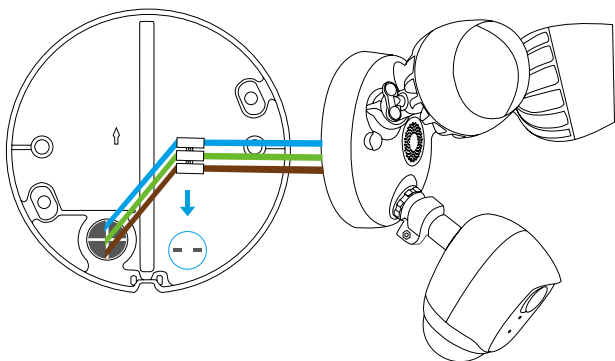

Trin 7 Placér sikkerhedslampen med kamera på beslaget.

Ret monteringsstifterne ind efter hullerne på sikkerhedslampen med kamera, og tryk dem sammen, så bundskruenhætterne fastgøres.

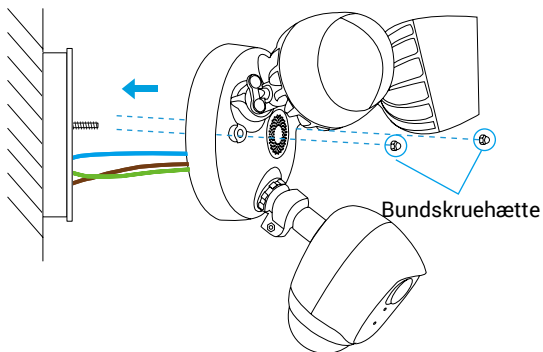

Trin 8 Tænd for strømmen igen på afbryderen.

Tænd for strømmen til sikkerhedslampen.

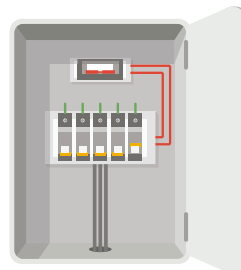

Trin 9 Kontrollér, at sikkerhedslampen med kamera har strøm

1. Når strømmen er slået til igen, er sikkerhedslampen med kamera klar til opsætning, når lysene er tændt, og LED-indikatoren på forsiden af kameraet blinker hurtigt blåt.

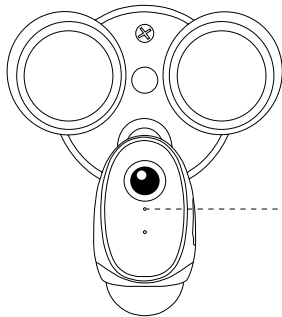

LED-kontrollampe

LED-kontrollampe Status

Rød

- Lyser konstant rødt: Kameraet starter op.
- Blinker langsomt rødt: Wi-fi-forbindelsen er afbrudt.
- Blinker hurtigt rødt: Fejl på kamera (fx fejl på microSD-kort).

Blå

- Lyser konstant blåt: En video vises eller afspilles i appen EZVIZ.
- Blinker langsomt blåt: Kameraet fungerer korrekt.
- Blinker hurtigt blåt: Kameraet er klar til wi-fi-tilslutning.

Føj en sikkerhedslampe med kamera til EZVIZ

1. Log ind på appen EZVIZ.
2. Tryk på "+" i øverste højre hjørne af startskærmen i appen EZVIZ for at gå til siden til scanning af QR-koden.

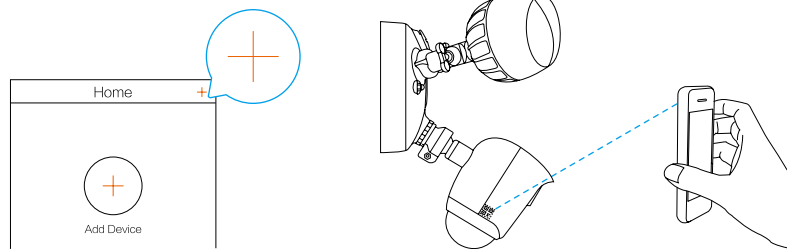

3. Scan QR-koden på sikkerhedslampen med kamera.
4. Følg guiden i appen EZVIZ for at færdiggøre konfiguration af wi-fi.

DK

- Hvis du vil ændre wi-fi på sikkerhedslampen med kamera, skal du trykke på og holde knappen til nulstilling nede i 5 sekunder og gentage denne del af proceduren.
- Sikkerhedslampens wi-fi fungerer på båndet 2,4 GHz. Hvis du har en router med både 2,4 GHz- og 5 GHz-bånd, skal du sørge for, at din telefon er sluttet til båndet 2,4 GHz.
- Hvis styrken af dit wi-fi-netværkssignal er mindre end 50 % på installationsstedet for sikkerhedslampen med kamera, rådes du til at bruge en wi-fi-signalforstærker til at øge signalstyrken på installationsstedet.

Initialisér mikro SD-kort

1. Kontrollér hukommelseskortets status i appen EZVIZ ved at trykke på **Storage Status (Lagerstatus)** på skærmen Device Settings (Enhedsindstillinger).

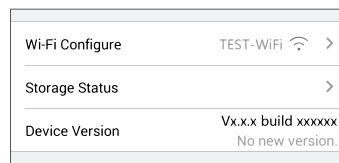

2. Hvis hukommelseskortet viser status som **Uninitialized (Ikke formateret)**, skal du trykke på status for at formatere kortet. Status vil derefter ændres til **Normal (Normal)**.

Besøg www.ezvizlife.com for at få nærmere oplysninger.

Pakkauksen sisältö

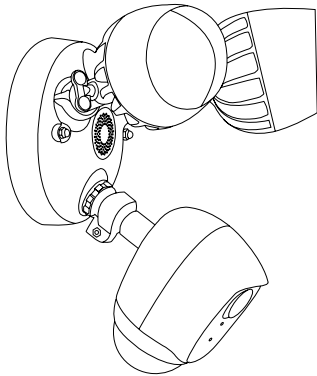

Valolla varustettu valvontakamera

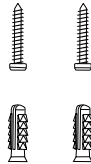

Ruuvipakkaus

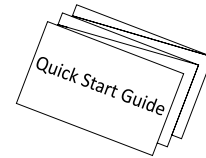

Pika-aloitusopas

Valolla varustettu valvontakamera

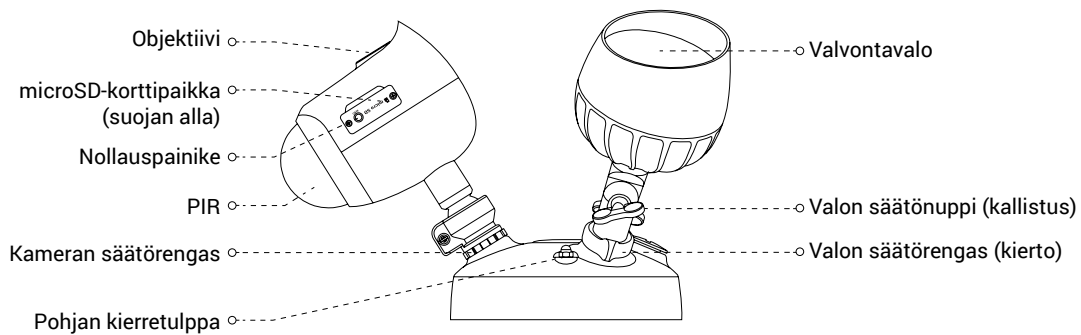

Nimi

Valon säätönuppi (kallistus)

Kuvaus

Löysää säätönuppia ja kallista valoa korkeintaan 180°. Kiristä säätönuppi, kun olet asettanut valon haluamaasi asentoon.

Valon säätörengas (kierto)

Löysää säätörengasta ja kierrä valoa korkeintaan 360°. Kiristä säätörengas, kun olet asettanut valon haluamaasi asentoon.

Kameran säätörengas

Löysää säätörengasta ja kierrä kameraa korkeintaan 360°. Kiristä säätörengas, kun kamerasi on haluamassasi asennossa.

microSD-kortti (myydään erikseen)

Alusta kortti EZVIZ-sovelluksessa ennen käyttöä.

Nollauspainike

Käynnistä uudelleen ja palauta kaikki parametrit oletusasetuksiin pitämällä painettuna 5 sekunnin ajan.

PIR

PIR-anturi (passiivinen infrapuna-anturi) avulla laite havaitsee ihmiskehon, eläimet ja muut kohteet.



EZVIZ-sovelluksen hankkiminen

1. Yhdistä matkapuhelimesi 2,4 GHz:n Wi-Fi-verkkoon.
2. Etsi hakusanalla "EZVIZ" App Storesta tai Google Play™ -kaupasta.
3. Lataa ja asenna EZVIZ-sovellus.
4. Käynnistä sovellus ja rekisteröi EZVIZ-käyttäjätili.

Asennus

- Asennuskorkeus vaikuttaa liikkeentunnistukseen. Valolla varustetun valvontakameran suositeltava asennuskorkeus: 3 m (10 jalkaa) maanpinnasta.
- Kameran suositeltava asetuskulma: 22 astetta alla olevan mukaisesti.

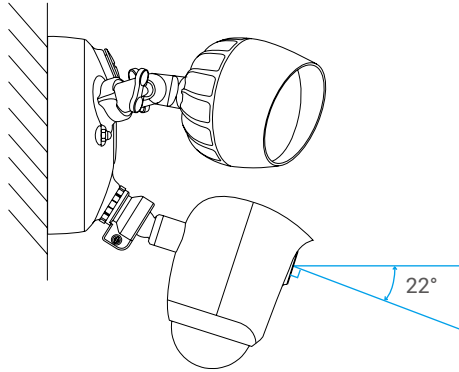

Vaihe 1 Katkaise virta katkaisijasta, joka ohjaa valvontavalon piiriä.

- Jos et tiedä, missä katkaisija on tai miten aluevalon piiristä katkaistaan virta, käänny valtuutetun sähköasentajan puoleen.
- Pidä virta katkaistuna koko asennusprosessin ajan.

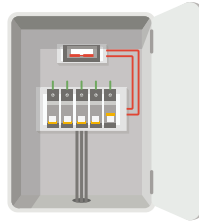

Vaihe 2 Asenna microSD-kortti (valinnainen).

1. Irrota kameran sivussa oleva suoja.
2. Työnnä microSD-korttia (myydään erikseen) korttipaikkaan, kunnes kuuluu napsahdus.
3. Aseta suoja takaisin paikoilleen.

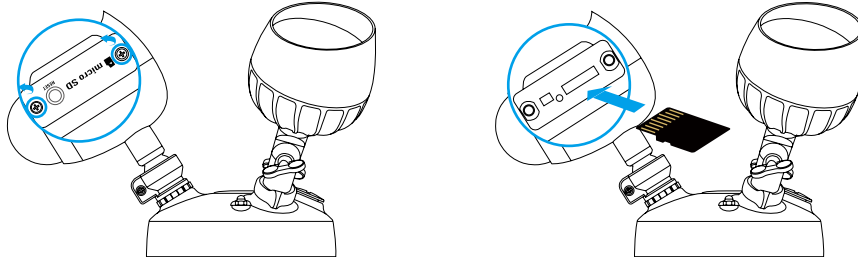

- Alusta microSD-kortti asennuksen jälkeen EZVIZ-sovelluksessa ennen käyttöä. Lisätietoja on sivulla 70: [microSD-kortin alustaminen](#).

Vaihe 3 Erotta asennusteline valolla varustetusta valvontakamerasta.

1. Kierrä pohjassa olevat kierretulpat (2 kpl) irti.
2. Vedä valolla varustettu valvontakamera irti asennustelineestä ja irrota johdinliitin telineestä.

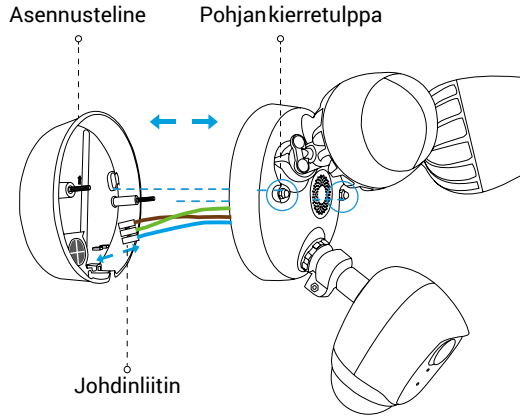

3. Kun olet irrottanut asennustelineen kamerasta, näet alla olevan näkymän.

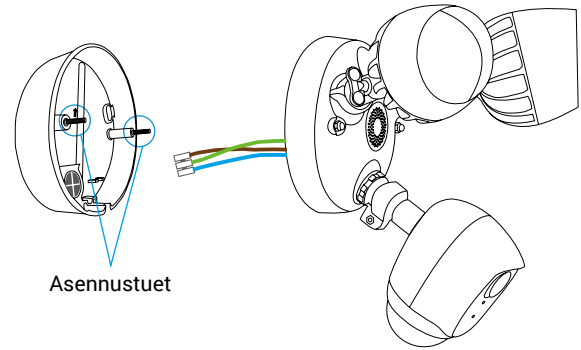

1. Pidä asennustuet paikoillaan telineessä.

Vaihe 4 Asenna asennusteline.

1. • Kun asennat asennustelineen, varmista, että logo (UP) osoittaa ylöspäin.
- Varmista, että seinä/katto on riittävän vahva kestämään valolla varustetun valvontakameran painon kolminkertaisesti.

Valolla varustetun valvontakameran voi asentaa seinään tai kattoon. Tässä käytetään esimerkkinä seinäasennusta.

1. Valitse puhtas ja tasainen pinta.
2. Poraa seinään kaksi reikää ja työnnä niihin ankkurit.
3. Ohjaa seinästä tulevat johtimet asennustelineessä olevan kumiosan läpi.
4. Kiinnitä asennusteline seinään kiinnitysruuveilla.

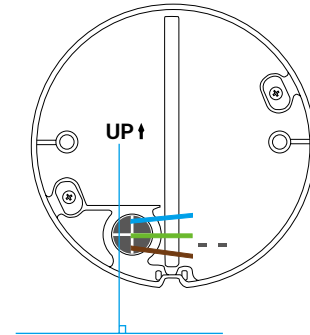
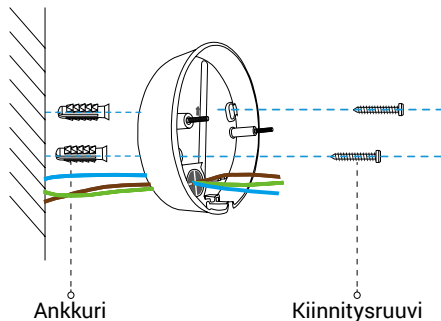

Vaihe 5 Yhdistä johtimet.

Yhdistä seinästä tulevat johtimet valvontakameran johtimiin alla olevan kuvan mukaisesti.

1. Kiinnitä seinästä tuleva (keltavihreä) maajohdin valolla varustetun valvontakameran keltavihreään johtimeen.
2. Kiinnitä seinästä tuleva jännitteinen (ruskea) ja neutraali (sininen) johdin valolla varustetun valvontakameran vastaavaan ruskeaan ja siniseen johtimeen.
3. Kiinnitä ne ruuvimeisselillä (myydään erikseen).

Kuva: Johtimien kytkeminen

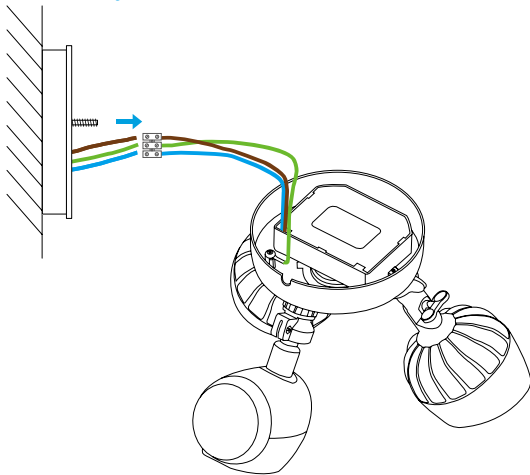

Seinästä tulevat johtimet	Yhdistä kameran vastaavaan johtimeen
Keltavihreä – maa	Keltavihreä
Ruskea – jännitteinen	Ruskea
Sininen – neutraali	Sininen

Vaihe 6 Napsauta johdinliitin paikoilleen.

Kun olet kiinnittänyt johtimet, napsauta johdinliitin kiinni asennustelineen pohjaan.

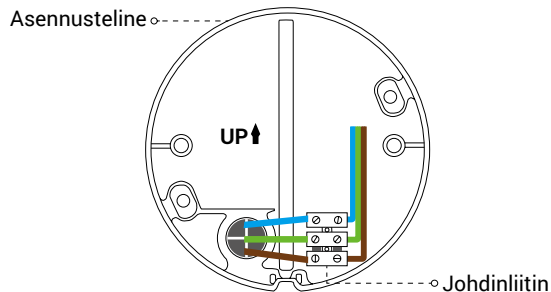
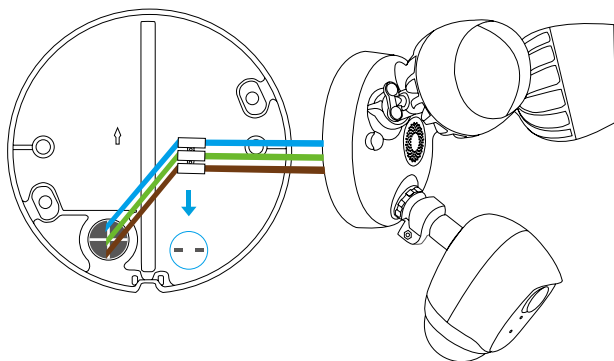

FI

Vaihe 7 Aseta valvontakamera telineeseen.

Kohdista asennustuet valolla varustetussa valvontakamerassa oleviin aukkoihin ja paina niitä yhteen. Kiinnitä pohjan kierretulppa paikoilleen.

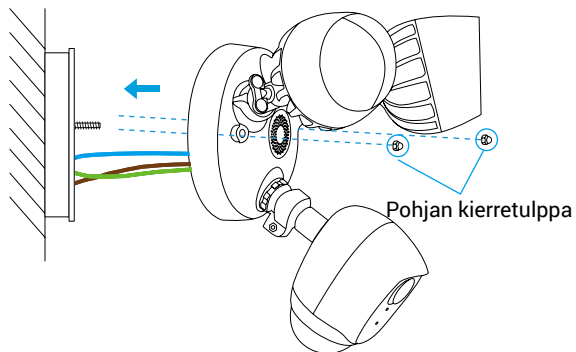

Vaihe 8 Kytke virta takaisin katkaisimesta.

Kytke virta valvontavalon piiriin.

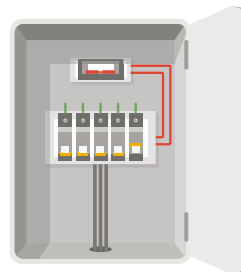

Vaihe 9 Varmista, että valolla varustetussa valvontakamerassa on virta.

1. Valolla varustettu valvontakamera on valmis asennettavaksi virran takaisin kytkemisen jälkeen, kun valot palavat ja kameran etuosassa oleva LED-merkkivalo vilkkuu nopeasti sinisenä.

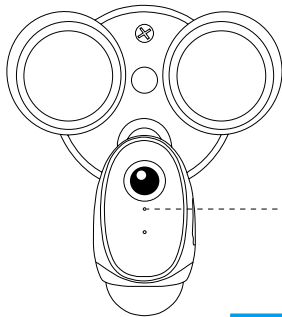

LED-merkkivalo

LED-merkkivalo Tila Punainen

- Tasaisesti palava punainen: kamera käynnistyy.
- Hitaasti vilkkuva punainen: Wi-Fi-yhteys on katkennut.
- Nopeasti vilkkuva punainen: kameravika (esim. microSD-kortin virhe).

Sininen

- Tasaisesti palava sininen: videota katsotaan tai toistetaan EZVIZ-sovelluksessa.
- Hitaasti vilkkuva sininen: kamera toimii oikein.
- Nopeasti vilkkuva sininen: kamera on valmis Wi-Fi-yhteyden muodostukseen.

Lisää valolla varustettu valvontakamera EZVIZ-sovellukseen

1. Kirjautu EZVIZ-sovellukseen.
2. Siirry QR-koodin skannaussivulle napauttamalla EZVIZ-sovelluksen aloitusnäytön oikeassa yläkulmassa olevaa "+"-symbolia.

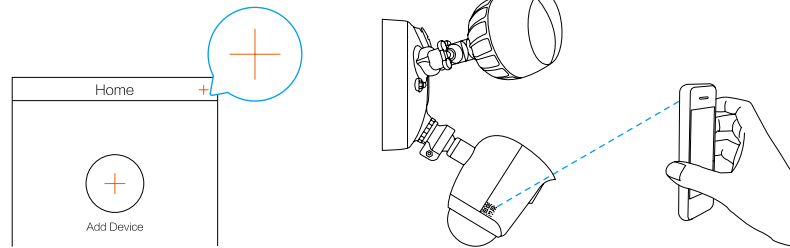

3. Skannaava valolla varustetun valvontakameran QR-koodi.
4. Tee Wi-Fi-määrittäminen loppuun käyttämällä EZVIZ-sovelluksen ohjattua toimintoa.

- Jos haluat vaihtaa valolla varustetun valvontakamerasi Wi-Fi-verkkoa, paina nollauspainiketta 5 s ja toista tämä osa.
- Valolla varustettu valvontakamera toimii 2,4 GHz:n Wi-Fi-signaaleilla. Jos käytössäsi on kaksikaistainen reititin erillisellä 2,4 GHz:n ja 5 GHz:n verkolla, varmista, että puhelimesi on yhdistetty 2,4 GHz:n verkkoon.
- Jos Wi-Fi-verkkosi signaali on heikompi kuin 50 % siinä paikassa, johon haluat asentaa valolla varustetun valvontakameran, suosittelemme Wi-Fi-signaalin vahvistimen käyttämistä signaalin tehostamiseen asennuspaikassa.

microSD-kortin alustaminen

1. Tarkista muistikortin tila valitsemalla EZVIZ-sovelluksen Device Settings (Laitteasetukset) -näytössä **Storage Status** (Tallennustilan tila).

Wi-Fi Configure	TEST-WiFi  >
Storage Status	>
Device Version	Vx.x.x build xxxxxx No new version.

2. Jos muistikortin tilana näkyy **Uninitialized** (Alustamaton), alusta se napauttamalla. Tilaksi tulee tämän jälkeen **Normal** (Normaali).

Katso lisätietoja osoitteesta www.ezvizlife.com.

O que tem na caixa

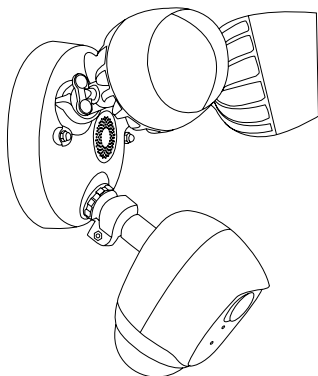

Câmera com luz de segurança

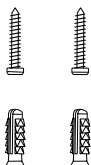

Kit de parafusos



Guia de início rápido

Câmera com luz de segurança

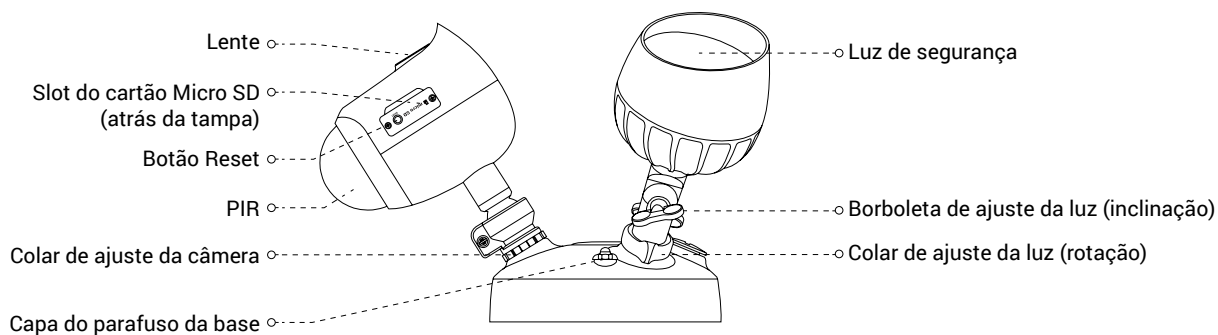

Nome	Descrição
Borboleta de ajuste da luz (inclinação)	Afrouxe a borboleta de ajuste e incline a luz em até 180°. Aperte a borboleta de ajuste quando a luz estiver na posição desejada.
Colar de ajuste da luz (rotação)	Afrouxe o colar de ajuste e gire a luz em até 360°. Aperte o colar de ajuste quando a luz estiver na posição desejada.
Colar de ajuste da câmera	Afrouxe o colar de ajuste e gire a câmera em até 360°. Aperte o colar de ajuste quando a câmera estiver na posição desejada.
Cartão Micro SD (vendido separadamente)	Inicialize o cartão no aplicativo EZVIZ antes de usá-lo.
Botão Reset	Mantenha pressionado por 5 segundos para reiniciar e redefinir todos os parâmetros para o padrão.
PIR	Com o PIR (infravermelho passivo), o dispositivo pode detectar uma pessoa, animais ou outros objetos.

PT



Baixar o aplicativo EZVIZ

1. Conecte o seu celular usando a rede Wi-Fi de 2.4 GHz.
2. Pesquise por “EZVIZ” na App Store ou no Google Play™.
3. Baixe e instale o aplicativo EZVIZ.
4. Abra o aplicativo e crie uma conta de usuário do EZVIZ.

Instalação

- A altura da instalação afeta a detecção de movimento. Altura de instalação recomendada para a câmera com luz de segurança: 3 m (10 pés) acima do chão.
- Ângulo de posicionamento recomendado para a câmera: 22 graus como mostrado abaixo.

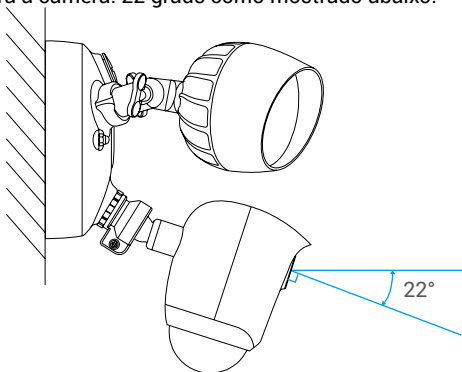

Etapa 1 Desligue a eletricidade no disjuntor que controla o circuito da luz de segurança.

- Se você não souber onde está o disjuntor ou como desligar a energia do circuito do projetor, consulte um electricista licenciado.
- Mantenha o disjuntor desligado durante todo o processo de instalação.

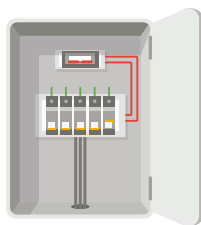

Etapa 2 Instale o cartão Micro SD (opcional).

1. Retire a tampa na lateral da câmera.
2. Insira um cartão Micro SD (vendido separadamente) no slot até sentir um clique.
3. Coloque a tampa novamente.

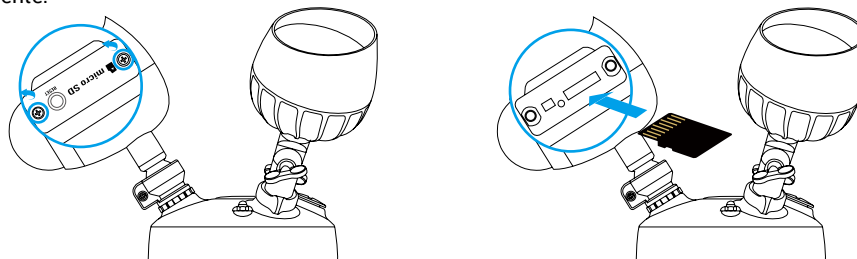

- Depois de instalar o cartão MicroSD, você deve inicializar o cartão no aplicativo EZVIZ antes de usá-lo. Para detalhes da operação, consulte a página 5: [Inicializar o cartão Micro SD](#).

Etapa 3 Separe o suporte de montagem da câmera com luz de segurança.

1. Desaparafuse as tampas dos 2 parafusos da base.
2. Puxe a câmera com luz de segurança para fora do suporte de montagem e desconecte o conector de fios do suporte.

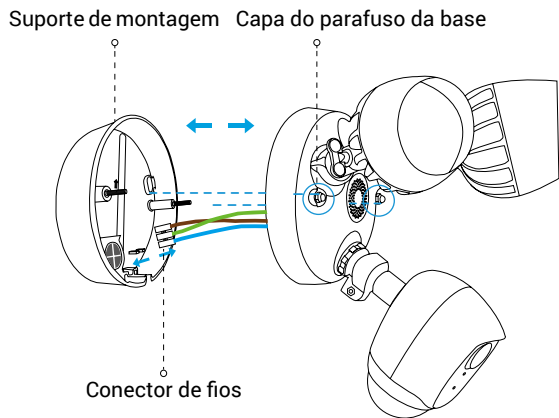

3. Depois de separar o suporte de montagem da câmera, a imagem resultante é como mostrado abaixo.

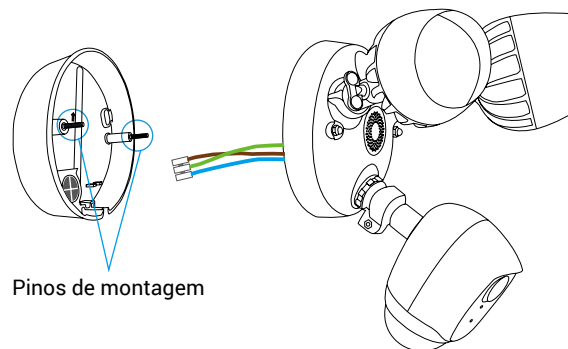

- Mantenha os pinos de montagem no suporte.

Etapa 4 Instale o suporte de montagem.

- Ao instalar o suporte de montagem, verifique se o logotipo (CIMA) está voltado para cima.
- Verifique se a parede/teto é resistente o suficiente para suportar três vezes o peso da câmera com luz de segurança.

A câmera com luz de segurança pode ser montada na parede ou no teto. Aqui utilizamos a montagem na parede como exemplo.

1. Escolha uma superfície limpa e plana.
2. Faça dois furos na parede e insira as buchas.
3. Puxe os fios da parede através da borracha do suporte de montagem.
4. Fixe o suporte de montagem na parede com os parafusos de montagem.

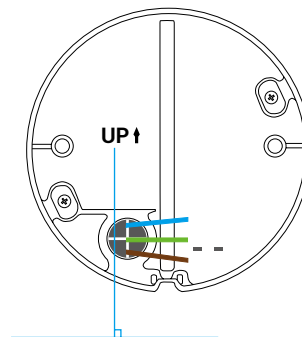
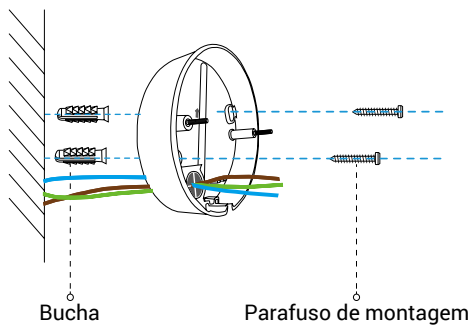

PT

Passo 5 Conecte a fiação.

Siga as etapas para conectar os fios da sua parede aos da sua câmera de segurança, conforme mostrado na figura abaixo.

1. Conecte o fio terra (ou amarelo-verde) da sua parede ao fio amarelo-verde da câmera de segurança.
2. Conecte os fios fase (ou marrom) e neutro (ou azul) da sua parede aos fios marrom e azul da câmera de segurança, respectivamente.
3. Prenda-os usando uma chave de fenda (vendida separadamente).

Figura: conexão dos fios

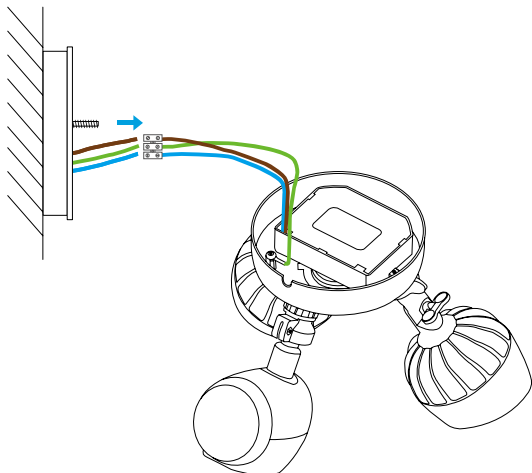

Fios da sua parede
Terra: amarelo-verde
Fase: marrom
Neutro: azul

Conectar aos fios correspondentes da câmera
Amarelo-verde
Marrom
Azul

Etapa 6 Encaixe o conector de fios no lugar.

Depois de prender os fios, encaixe o conector de fios na base do suporte de montagem.

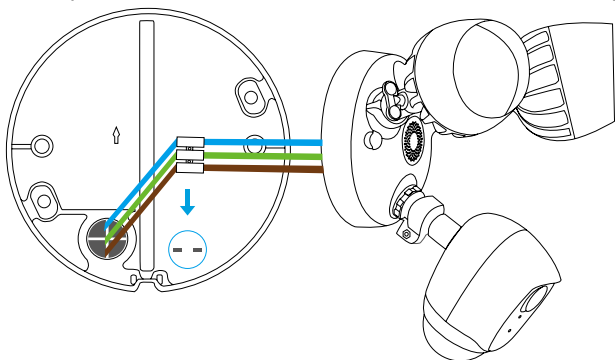

Suporte de
montagem

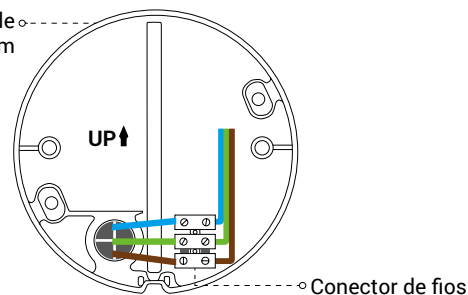

Conector de fios

Etapa 7 Coloque a câmera com luz de segurança no suporte.

Alinhe os pinos de montagem com os furos da câmera com luz de segurança e pressione-os juntos, prendendo as tampas dos parafusos da base.

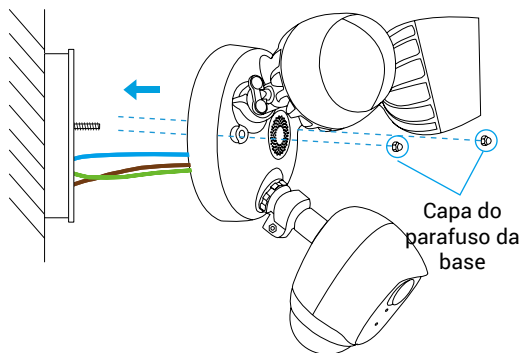

Capa do
parafuso da
base

Etapa 8 Restaure a energia no disjuntor.

Ligue a energia do circuito da sua luz de segurança.

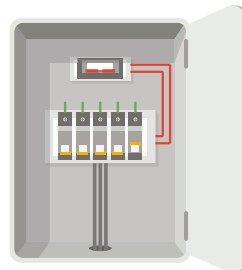

Etapa 9 Confirme se a câmera com luz de segurança tem energia

1. Depois de restaurar a energia, a câmera com luz de segurança estará pronta para configuração quando as luzes estiverem acesas e o indicador LED na frente da câmera piscar rapidamente em azul.

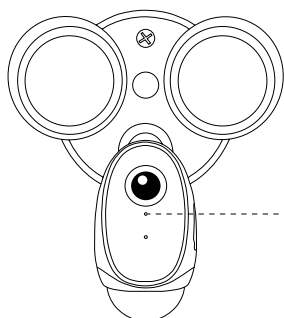

Indicador de LED

Indicador de Status

LED Vermelho

- Vermelho fixo: a câmera está iniciando.
- Vermelho piscando lentamente: a conexão Wi-Fi falhou.
- Vermelho piscando rapidamente: Exceção da câmera (p. ex., erro do cartão Micro SD).

Azul

- Azul fixo: o vídeo está sendo visualizado ou reproduzido no aplicativo EZVIZ.
- Azul piscando lentamente: a câmera está funcionando adequadamente.
- Azul piscando rapidamente: a câmera está pronta para conexão Wi-Fi.

Adicionar uma câmera de luz de segurança ao EZVIZ

1. Efetue o login no aplicativo EZVIZ.
2. Na tela inicial do aplicativo, toque em “+” no canto superior direito para acessar a interface de leitura de códigos QR.

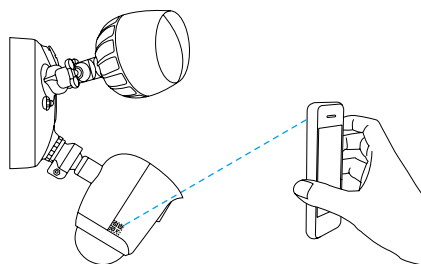
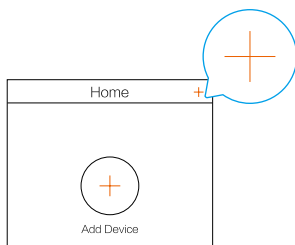

3. Leia o código QR na câmera com luz de segurança.
4. Siga as instruções do assistente do aplicativo EZVIZ para concluir a configuração do Wi-Fi.

- Se você quiser trocar o Wi-Fi da câmera com luz de segurança, pressione o botão Reset por 5 segundos e repita esta etapa.
- A câmera com luz de segurança funciona com sinais Wi-Fi de 2,4 GHz. Se você tiver um roteador de banda dupla com redes separadas de 2,4 GHz e 5 GHz, verifique se o telefone está conectado à de 2,4 GHz.
- Se a intensidade do sinal da rede Wi-Fi for inferior a 50% onde você deseja instalar a câmera com luz de segurança, recomenda-se um extensor de sinal Wi-Fi para aumentar a intensidade do sinal no ponto de instalação.

PT

Inicializar o cartão Micro SD

1. No aplicativo EZVIZ, verifique o status do cartão de memória tocando em **Storage Status (Status do Armazenamento)** na interface Configurações do Dispositivo.

Wi-Fi Configure	TEST-WiFi	>
Storage Status		>
Device Version	Vx.x.x build xxxxx	No new version.

2. Se o status do cartão de memória for exibido como **Uninitialized (Não inicializado)**, toque para inicializá-lo. O status será alterado para **Normal**.

Para obter informações detalhadas, visite www.ezvizlife.com.

LIMITED WARRANTY

Thank you for purchasing Hangzhou EZVIZ Software Co., Ltd. ("EZVIZ") products. This limited warranty ("warranty") gives you, the original purchaser of the EZVIZ product, specific legal rights. You may also have other legal rights that vary by state, province or jurisdiction. This warranty applies only to the original purchaser of the product. "Original purchaser" means any consumer having purchased the EZVIZ product from an authorized seller. The disclaimers, exclusions, and limitations of liability under this warranty will not apply to the extent prohibited by applicable law. No distributor, reseller, agent, or employee is authorized to make any modification, extension, or addition to this warranty.

Your EZVIZ product is warranted for a period of two (2) years from the date of purchase against defects in materials and workmanship, or such longer period as may be required by law in the country or state where this product is sold, when used normally in accordance with user manual.

You can request warranty service by contacting our Customer Service.

For any defective EZVIZ products under warranty, EZVIZ will, at its option, (i) repair or replace your product free of charge; (ii) exchange your product with a functional equivalent product; or (iii) refund the original purchase price, provided you provide the original purchase receipt or copy, a brief explanation of the defect, and return the product in its original packaging. At EZVIZ's sole discretion, repair or replacement may be made with a new or refurbished product or components. This warranty does not cover the shipping cost, insurance, or any other incidental charges incurred by you in returning the product. Except where prohibited by applicable law, this is your sole and exclusive remedy for breach of this warranty. Any product that has either been repaired or replaced under this warranty will be covered by the terms of this warranty for the longer of ninety (90) days from the date of delivery or the remaining original warranty period.

This warranty does not apply and is void:

- If the warranty claim is made outside the warranty period or if the proof of purchase is not provided;
- For any malfunction, defect, or failure caused by or resulting from the evidence of impact; mishandling; tampering; use contrary to the applicable instruction manual; incorrect power line voltage; accident; loss; theft; fire; flood; or other Acts of God; shipping damage; or damage resulting from repairs performed by unauthorized personnel;
- For any consumable parts, such as batteries, where the malfunction is due to the normal aging of the product;
- Cosmetic damage, including but not limited to scratches, dents, and broken plastic on ports;
- Any software, even if packaged or sold with EZVIZ hardware;
- For any other damages free from defects in material or workmanship;
- Routine cleaning, normal cosmetic and mechanical wear and tear.

Please do not hesitate to contact your seller or our Customer Service, with any questions.

EINGESCHRÄNKTE GARANTIE

Vielen Dank, dass Sie sich für Produkte der Hangzhou EZVIZ Software Co., Ltd. (EZVIZ) entschieden haben. Diese eingeschränkte Garantie („Garantie“) gibt Ihnen, dem Erstkäufer des EZVIZ-Produkts, spezifische Rechtsansprüche. Sie können auch andere gesetzliche Rechte haben, die je nach Staat, Provinz oder Gerichtsbarkeit variieren. Diese Garantie gilt nur für den Erstkäufer des Produkts. „Erstkäufer“ ist jeder Verbraucher, der das EZVIZ-Produkt bei einem autorisierten Verkäufer gekauft hat. Die Haftungsausschlüsse, Ausschlüsse und Beschränkungen der Haftung im Rahmen dieser Garantie gelten nicht, soweit sie durch geltendes Recht verboten sind. Kein Vertriebspartner, Wiederverkäufer, Vertreter oder Mitarbeiter ist berechtigt, Änderungen, Erweiterungen oder Ergänzungen dieser Garantie vorzunehmen.

Für Ihr EZVIZ-Produkt gilt eine Garantie von zwei (2) Jahren ab Kaufdatum gegen Material- und Verarbeitungsfehler oder eine längere Zeitspanne, die das Gesetz des Landes oder Bundesstaates, in dem dieses Produkt verkauft wird, vorschreibt, wenn es normalerweise gemäß der Bedienungsanleitung verwendet wird.

Sie können Garantieleistungen anfordern, indem Sie sich an unseren Kundendienst wenden.

Für defekte EZVIZ-Produkte im Rahmen der Garantie wird EZVIZ nach eigenem Ermessen (i) Ihr Produkt kostenlos reparieren oder ersetzen, (ii) Ihr Produkt gegen ein funktional gleichwertiges Produkt austauschen, oder (iii) den ursprünglichen Kaufpreis zurückerstatten, vorausgesetzt, Sie legen die Original-Kaufquittung oder deren Kopie, eine kurze Erklärung des Defekts und das Produkt in der Originalverpackung vor. Nach eigenem Ermessen kann EZVIZ eine Reparatur oder einen Austausch mit einem neuen oder überholten Produkt oder Komponenten durchführen. Diese Garantie deckt nicht die Versandkosten, die Versicherung oder andere Nebenkosten, die Ihnen bei der Rücksendung des Produkts entstehen.

Sofern nicht durch geltendes Recht verboten, ist dies Ihr einziges und ausschließliches Rechtsmittel bei Verletzung dieser Garantie. Jedes Produkt, das im Rahmen dieser Garantie repariert oder ersetzt wurde, unterliegt den Bedingungen dieser Garantie für die Dauer von neunzig (90) Tagen ab Lieferdatum oder der verbleibenden ursprünglichen Garantiezeit.

Diese Garantie gilt nicht und ist unter folgenden Bedingungen ungültig:

Wenn der Garantieanspruch außerhalb der Garantiezeit geltend gemacht wird oder wenn der Kaufbeleg nicht vorgelegt wird;

Für jede Fehlfunktion, jeden Defekt oder jede Störung, die durch oder infolge von Beweisen für Stöße, Fehlbedienung, Sabotage, unsachgemäßen Gebrauch, falsche Netzspannung, Unfall, Verlust, Diebstahl, Feuer, Überschwemmung oder andere höhere Gewalt, Transportschäden oder Schäden, die durch Reparaturen durch nicht autorisiertes Personal verursacht wurden;

Für alle Verbrauchsmaterialien, wie beispielsweise Batterien, bei denen die Fehlfunktion auf die normale Alterung des Produkts zurückzuführen ist;

Kosmetische Schäden, einschließlich, aber nicht darauf beschränkt, Kratzer, Dellen und Kunststoffbruch an den Ports;

Jegliche Software, auch wenn sie mit EZVIZ-Hardware verpackt oder verkauft wird;

Für alle anderen Schäden, die frei von Material- oder Verarbeitungsfehlern sind;

Routinemäßige Reinigung, normale kosmetische und mechanische Abnutzung.

BITTE WENDEN SIE SICH MIT FRAGEN AN IHREN VERKÄUFER ODER UNSEREN KUNDENDIENST.

GARANTÍA LIMITADA

Gracias por comprar productos de Hangzhou EZVIZ Software Co., Ltd. ("EZVIZ"). Esta garantía limitada ("garantía") le otorga a usted, comprador original del producto EZVIZ, derechos legales específicos. Quizá disponga de otros derechos legales según la región, provincia o jurisdicción. Esta garantía se aplica exclusivamente al comprador original del producto. Por "comprador original" se entiende cualquier consumidor que haya comprado el producto EZVIZ a un vendedor autorizado. Las renunciaciones, exclusiones o limitaciones de responsabilidad bajo esta garantía no se aplicarán en la medida prohibida por la legislación vigente. Ningún distribuidor, vendedor, agente o empleado está autorizado a hacer modificaciones, extensiones o adiciones a esta garantía.

Su producto EZVIZ tiene garantía, que cubre defectos de materiales y fabricación, por un periodo de (2) años desde la fecha de la compra o por un periodo mayor según lo requiera la legislación en el país o región donde se venda este producto, siempre que se utilice tal y como se indica en el manual de usuario. Puede solicitar el servicio de garantía poniéndose en contacto con nuestro Servicio al Cliente.

Ante cualquier producto EZVIZ defectuoso, EZVIZ decidirá si: (i) reparar o reemplazar su producto sin gasto alguno; (ii) cambiar su producto por un producto funcional equivalente; o (iii) devolver el dinero original de la compra, siempre que nos facilite el recibo de compra original, una breve explicación del defecto y devuelva el producto en su embalaje original. Según considere EZVIZ, la reparación o reemplazo puede realizarse con un producto o componente nuevo o reacondicionado. Esta garantía no cubre los gastos de envío, seguro ni ningún otros gastos secundarios en los que usted pueda incurrir al devolver el producto.

A menos que lo prohíba la legislación vigente, este es su recurso único y exclusivo por incumplimiento de esta garantía. Cualquier producto que haya sido reparado o reemplazado bajo esta garantía quedará cubierto por los términos de esta garantía por un máximo de (90) días desde el día de envío o por el periodo de garantía original restante.

Esta garantía no se aplica y quedará anulada:

- Si el derecho a la garantía se ejerce fuera del periodo de la garantía o si no se proporciona ninguna prueba de compra;
- Por cualquier avería, defecto o fallo provocado o que resulte de algún impacto; uso incorrecto; manipulación; uso contrario a lo indicado en el manual de instrucciones; tensión de alimentación incorrecta; accidente; pérdida; robo; incendio; inundación; u otros casos fortuitos; daños de envío; o daños que resulten de reparaciones realizadas por personal no autorizado;
- Para los elementos consumibles, tales como baterías, ya que el mal funcionamiento se debe al paso del tiempo del producto;
- Daños superficiales incluyendo, entre otros: rasguños, abolladuras y plásticos rotos en los puertos;
- Cualquier software, aunque esté embalado o se venda junto a hardware de EZVIZ;
- Por cualquier otro daño que no sea por defectos en el material o de su fabricación;
- Limpieza rutinaria, daños superficiales normales y desgastes mecánicos.

No dude en ponerse en contacto con su vendedor o con nuestro Servicio al Cliente si tiene alguna duda.

GARANTIE LIMITÉE

Merci d'avoir acheté ce produit fabriqué par Hangzhou EZVIZ Software Co., Ltd. (« EZVIZ »). La présente garantie limitée (« garantie » vous octroie, en tant qu'acheteur original du produit EZVIZ, des droits légaux spécifiques. Vous pouvez également faire valoir d'autres droits légaux, qui varient d'un État, d'une province ou d'une juridiction à l'autre. La présente garantie couvre uniquement l'acheteur original du produit. « Acheteur original » désigne tout consommateur ayant acheté le produit EZVIZ auprès d'un distributeur agréé. Les avis de non-responsabilité, les exclusions et les limitations de responsabilité au titre de la présente garantie ne s'appliquent pas dans la mesure où les lois en vigueur l'interdisent. Aucun distributeur, revendeur, agent ou employé n'est autorisé à effectuer des modifications, des extensions ou des ajouts à la présente garantie.

Votre produit EZVIZ est couvert par la garantie pour une période de (2) ans à compter de la date d'achat, contre les défauts matériels et de main-d'œuvre, ou durant une période plus longue telle que pourrait l'exiger la loi de l'État ou du pays où le produit est vendu, en cas d'utilisation normale de celui-ci conformément au manuel d'utilisation.

Vous pouvez solliciter le service de garantie en contactant notre service client.

Pour tout produit EZVIZ défectueux couvert par la garantie, EZVIZ pourra, à sa discrétion, (i) le réparer ou le remplacer gratuitement, (ii) l'échanger contre un autre produit équivalent fonctionnel ou (iii) vous rembourser son prix d'achat initial, sous réserve de la fourniture de la facture d'achat originale ou d'une copie de celle-ci accompagnée d'une brève explication du défaut, et du renvoi du produit dans son emballage d'origine. À la totale discrétion d'EZVIZ, la réparation ou le remplacement d'un produit peut se faire avec un produit ou des composants neufs ou remis à neuf. La présente garantie ne couvre pas le coût d'expédition, l'assurance ou tous autres frais accessoires pris en charge par vos soins lors du retour du produit.

Sauf si la loi l'interdit, la mesure ci-dessous constitue votre recours exclusif en cas de violation de la présente garantie. Tout produit qui a été réparé ou remplacé en vertu de la présente garantie sera couvert par les termes de la présente garantie pour une période de quatre-vingt-dix (90) jours à compter de la date de livraison au client ou pour la période de garantie originale restante.

La présente garantie ne s'applique pas et est nulle dans les cas ci-dessous :

- la réclamation au titre de la garantie est faite hors la période de garantie ou si la preuve d'achat n'est pas fournie ;
- tout dysfonctionnement, défectuosité ou panne causé par un impact, une mauvaise manipulation, une altération, une utilisation en violation du manuel d'utilisation en vigueur, une mauvaise tension d'alimentation, un accident, une perte, un vol, un incendie, une inondation, un cas de force majeure, un dommage lié à l'expédition ou un dommage lié aux réparations effectuées par un technicien non agréé, ou résultant de l'une des causes ci-dessous ;
- les consommables, par exemple les batteries, dont le dysfonctionnement est dû au vieillissement normal du produit ;
- les dommages cosmétiques, y compris, mais sans s'y limiter, les égratignures, les bosses et le déchirement des pièces en plastique garnissant les ports ;
- les logiciels, y compris ceux emballés ou vendus avec le matériel EZVIZ ;
- tout autre dommage que les dommages liés aux défauts matériels ou de main-d'œuvre ;
- l'usure liée au nettoyage de routine, l'usure cosmétique normale et l'usure mécanique.

Si vous avez des questions, n'hésitez pas à contacter votre distributeur ou notre service client.

GARANZIA LIMITATA

Grazie per aver acquistato i prodotti Hangzhou EZVIZ Software Co., Ltd. ("EZVIZ"). Questa garanzia limitata ("garanzia") fornisce all'acquirente originale del prodotto EZVIZ dei diritti legali specifici. È possibile inoltre avere altri diritti legali che variano a seconda dello stato, della provincia o della giurisdizione. La garanzia si applica unicamente all'acquirente originale del prodotto. "L'acquirente originale" si riferisce a qualsiasi consumatore che ha acquistato il prodotto EZVIZ da un rivenditore autorizzato. Le dichiarazioni di esclusione di responsabilità, le esclusioni e le limitazioni di responsabilità ai sensi della presente garanzia non si applicano nella misura in cui sono proibite dalle leggi applicabili. Nessun distributore, rivenditore, agente o dipendente è autorizzato a effettuare modifiche, estensione o aggiunte alla presente garanzia.

Il prodotto EZVIZ è garantito per un periodo di due (2) anni dalla data di acquisto per difetti nei materiali e nella lavorazione, o per un periodo maggiore che potrebbe essere richiesto dalla legge nel paese o nello stato in cui questo prodotto viene venduto, se usato normalmente in conformità con il manuale dell'utente.

È possibile richiedere il servizio di garanzia rivolgendosi al nostro Servizio di Assistenza.

Per qualsiasi prodotto EZVIZ difettoso in garanzia, EZVIZ, a sua discrezione, (i) riparerà o sostituirà il prodotto gratuitamente; (ii) sostituirà il prodotto con uno equivalente funzionante; o (iii) rimborserà il prezzo di acquisto originale, a condizione che sia presentata la ricevuta dell'acquisto originale o una sua copia, una breve spiegazione del difetto e il prodotto sia restituito nella sua confezione originale. A discrezione esclusiva di EZVIZ, la riparazione o la sostituzione possono essere effettuate con un prodotto o componenti nuovi o ricondizionati. Questa garanzia non copre il costo di spedizione, assicurazione o altre spese accessorie sostenute nella restituzione del prodotto.

Fatti salvi i casi vietati dalla legge vigente, il presente è l'unico rimedio esclusivo per la violazione della presente garanzia. Qualsiasi prodotto che sia stato riparato o sostituito in base a questa garanzia sarà coperto dai termini della presente garanzia per un massimo di novanta (90) giorni dalla data di consegna o dal periodo di garanzia originale rimanente.

Questa garanzia non si applica ed è nulla:

- Se la richiesta di garanzia viene presentata al di fuori del periodo di garanzia o se la prova di acquisto non viene fornita;
- Per qualsiasi malfunzionamento, difetto o guasto causato o risultante da impatto; uso improprio; manomissione; non osservanza di quanto indicato nel manuale di istruzioni applicabile; tensione della linea elettrica errata; incidente; perdita; furto; incendio; alluvione; o altre catastrofi naturali; danni derivanti da spedizione; o da riparazioni eseguite da personale non autorizzato;
- Per le parti consumabili, come le batterie, in cui il malfunzionamento è dovuto al normale invecchiamento del prodotto;
- Danni estetici, compresi a titolo esemplificativo e non esaustivo, ammaccature e rottura delle porte in plastica;
- Qualsiasi software, anche se incluso o venduto con l'hardware EZVIZ;
- Per qualsiasi altro danno esente da difetti in materiali o lavorazione;
- Pulizia di routine, normale estetica e usura meccanica.

In caso di domande, non esitare a contattare il rivenditore o il Servizio Clienti.

BEPERKTE GARANTIE

Dank u voor de aanschaf van de producten van Hangzhou EZVIZ Software Co., Ltd. ("EZVIZ"). Deze beperkte garantie ("garantie") geeft u, de oorspronkelijke koper van het EZVIZ-product, specifieke wettelijke rechten. U kunt ook andere wettelijke rechten hebben die uiteenlopen per staat, provincie of rechtsgebied. Deze garantie is uitsluitend van toepassing voor de oorspronkelijke koper van het product. "Oorspronkelijke koper" betekent enige consument die het EZVIZ-product van een geautoriseerde verkoper heeft aangeschaft. De afwijzingen, uitsluitingen en beperkingen van aansprakelijkheid onder deze garantie is niet van toepassing voor zover dit door toepasselijke wetgeving wordt verboden. Geen distributeur, wederverkoper, agent of werknemer is geautoriseerd voor het aanbrengen van enige wijziging of uitbreiding van of toevoeging aan deze garantie.

Uw EZVIZ-product wordt voor een periode van twee (2) jaar vanaf de aankoopdatum gegarandeerd tegen gebreken in materialen en vakmanschap of een zodanig langere periode als wettelijk kan worden vereist in het land of de staat waar dit product wordt verkocht, bij normaal gebruik in overeenstemming met de gebruiksaanwijzing.

U kunt verzoeken om onderhoud onder de garantie door contact op te nemen met onze klantenservice.

Voor enige defecte EZVIZ-producten onder garantie, zal EZVIZ, naar haar oordeel, (i) het product kosteloos repareren of vervangen; (ii) het product vervangen door een functioneel equivalent product; of (iii) het oorspronkelijke aankoopbedrag terugbetalen, op voorwaarde dat u het oorspronkelijke betalingsbewijs of een kopie hiervan, een korte uitleg van het defect verstrekt en het product in de oorspronkelijke verpakking retourneert. Reparatie of vervanging kan uitsluitend naar eigen goeddunken van EZVIZ worden uitgevoerd met nieuwe of opgeknapte producten of componenten. Deze garantie dekt geen verzendkosten, verzekering of enige andere incidentele kosten die u voor het retourneren van het product moet betalen.

Behalve waar dit door toepasselijke wetgeving wordt verboden, is dit uw enige en exclusieve verhaal bij inbreuk op deze garantie. Enig product dat onder deze garantie is gerepareerd of vervangen, wordt gedekt door de voorwaarden van deze garantie voor de duur van negentig (90) dagen vanaf de afleverdatum of de resterende oorspronkelijke garantieperiode.

Deze garantie is niet van toepassing en is ongeldig:

- Als de aanspraak op garantie buiten de garantieperiode wordt gemaakt of als de het aankoopbewijs niet wordt verschaft;
- Bij enig(e) storing, defect of fout die is veroorzaakt of het gevolg is van bewezen schokken; mishandeling; manipulatie; gebruik in strijd met de toepasselijke gebruiksaanwijzing; onjuiste netspanning; ongeval; verlies; diefstal; brand; overstroming; of andere overmacht; verzendschade; of schade als gevolg van reparaties die door onbevoegd personeel zijn uitgevoerd;
- Voor enige verbruiksartikelen, zoals batterijen, waarbij de storing plaatsvindt vanwege de normale veroudering van het product;
- Cosmetische schade, inclusief maar niet beperkt tot krassen, deuken en gebroken kunststof op poorten;
- Enige software, zelfs als deze bij EZVIZ-hardware wordt verpakt of verkocht;
- Voor enige andere schade behalve defecten in materiaal of vakmanschap;
- Routinematig reinigen, normale cosmetische en mechanische slijtage.

Als u vragen of verzoeken hebt, aarzel dan niet om contact op te nemen uw verkoper of onze klantenservice.

OGRANICZONA GWARANCJA

Dziękujemy za zakup produktów Hangzhou EZVIZ Software Co., Ltd. („EZVIZ”). Niniejsza ograniczona gwarancja („Gwarancja”) przyznaje Tobie, pierwotnemu nabywcy produktu EZVIZ, konkretna prawa. Możesz również mieć inne prawa, zależnie od kraju, regionu lub jurysdykcji. Gwarancja ma zastosowanie jedynie do pierwotnego nabywcy produktu. „Pierwotny nabywca” oznacza dowolnego klienta, który nabył produkt EZVIZ od autoryzowanego dystrybutora. Zastrzeżenia, wyjątki i ograniczenia odpowiedzialności objęte niniejszą gwarancją nie będą mieć zastosowania wykraczającego poza obowiązujące przepisy prawne. Żaden dystrybutor, sprzedawca, agent ani pracownik nie jest upoważniony do wprowadzania zmian, rozszerzeń, czy dodatkowych zapisów niniejszej gwarancji.

Produkt EZVIZ objęty jest gwarancją na okres dwóch (2) lat od daty zakupu na wypadek wad materiałowych i produkcyjnych, lub przez dłuższy okres, jeśli wymaga tego prawodawstwo kraju lub stanu, w którym produkt został sprzedany, o ile jest użytkowany normalnie i zgodnie z instrukcją.

Możesz zażądać usług gwarancyjnych poprzez kontakt z obsługą klienta.

Dla wszystkich wadliwych produktów EZVIZ objętych gwarancją, EZVIZ, wedle uznania, (i) bezpłatnie naprawi lub wymieni produkt; (ii) wymieni produkt na jego funkcjonalny ekwiwalent; lub (iii) zwróci oryginalną cenę zakupu, o ile przedstawisz oryginalny paragon lub jego kopię, krótki opis defektu, i zwrócisz towar w oryginalnym opakowaniu. Naprawa lub wymiana mogą być przeprowadzone z wykorzystaniem nowych lub odnowionych produktów lub części wyłącznie według uznania EZVIZ. Niniejsza gwarancja nie obejmuje kosztów przesyłki, ubezpieczenia ani dodatkowych opłat poniesionych przez Ciebie w związku ze zwrotem produktu.

Z wyjątkiem sytuacji, w których jest to zabronione prawem, jest to jedyna możliwość naruszenia postanowień gwarancji. Każdy produkt, który był naprawiany lub wymieniony w ramach niniejszej gwarancji będzie objęty warunkami tej gwarancji przez okres dłuższy o dziewięćdziesiąt (90) dni od daty dostarczenia lub pozostałego okresu gwarancji.

Gwarancja nie ma zastosowania i jest nieważna:

- jeśli żądanie gwarancyjne zostało wysunięte po okresie gwarancji lub jeśli nie przedstawiono dowodu zakupu;
- w przypadku niesprawności, defektu lub niedziałania spowodowanych lub będących wynikiem ewidentnego uderzenia; nieprawidłowego obchodzenia się; ingerencji; zastosowania sprzecznego z odpowiednią instrukcją; nieprawidłowego zasilania; wypadku; zagubienia; kradzieży; pożaru; powodzi; lub skutków działania sił wyższych; uszkodzenia w trakcie transportu; uszkodzenia wynikającego z napraw przeprowadzanych przez nieautoryzowane osoby;
- odnośnie części będących materiałami eksploatacyjnymi, takich jak baterie, jeśli usterka jest skutkiem naturalnego procesu ich starzenia;
- w przypadku uszkodzeń kosmetycznych, w tym, nie wyłączając, rys, wgniecia, ułamanych plastikowych elementów portów;
- odnośnie jakiegokolwiek oprogramowania, nawet jeśli jest zapakowane i sprzedawane ze sprzętem EZVIZ;
- w przypadku innych uszkodzeń nie będących następstwem defektów materiałowych lub produkcyjnych;
- w przypadku rutynowego czyszczenia, normalnych waleorów kosmetycznych, zużycia mechanicznego.

Jeśli masz jakiegokolwiek pytania, nie wahaj się skontaktować z obsługą klienta lub sprzedawcą.

ΠΕΡΙΟΡΙΣΜΕΝΗ ΕΓΓΥΗΣΗ

Σας ευχαριστούμε για την αγορά προϊόντων της Hangzhou EZVIZ Software Co., Ltd. («EZVIZ»). Η παρούσα περιορισμένη εγγύηση («εγγύηση») παρέχει σε εσάς, τον αρχικό αγοραστή του προϊόντος EZVIZ, ειδικά νομικά δικαιώματα. Ενδέχεται να έχετε κι άλλα νομικά δικαιώματα που ποικίλλουν ανάλογα με το κράτος, την περιοχή ή τη δικαιοδοσία σας. Η παρούσα εγγύηση ισχύει μόνο για τον αρχικό αγοραστή του προϊόντος. Ως «αρχικός αγοραστής» ορίζεται οποιοσδήποτε καταναλωτής έχει αγοράσει το προϊόν EZVIZ από εξουσιοδοτημένο πωλητή. Οι αποποιήσεις, εξαιρέσεις και περιορισμοί ευθύνης βάσει της παρούσας εγγύησης δεν ισχύουν στον βαθμό που απαγορεύεται από το εφαρμοστέο δίκαιο. Κανένας διανομέας, μεταπωλητής, αντιπρόσωπος ή εραζόμενος δεν είναι εξουσιοδοτημένος να προβεί σε οποιαδήποτε τροποποίηση, επέκταση ή προσθήκη στην παρούσα εγγύηση.

Το προϊόν σας EZVIZ καλύπτεται με εγγύηση δύο (2) ετών από την ημερομηνία αγοράς του εναντι ελαττωμάτων σε υλικά και στην ποιότητα κατασκευής ή για μεγαλύτερη χρονική περίοδο, όπως ενδεχομένως απαιτείται από τη νομοθεσία στη χώρα ή στο κράτος πώλησης αυτού του προϊόντος, εφόσον χρησιμοποιείται υπό κανονικές συνθήκες σύμφωνα με το χειρίδιο χρήστη.

Μπορείτε να υποβάλετε αίτηση για επισκευή επικοινωνώντας με την Εξυπηρέτηση πελατών.

Για οποιοδήποτε ελαττωματικό προϊόν EZVIZ που καλύπτεται από εγγύηση, η EZVIZ, κατά την προαίρεσή της, (i) θα επισκευάσει ή αντικαταστήσει το προϊόν σας δωρεάν, (ii) θα ανταλλάξει το προϊόν σας με ένα αντίστοιχο λειτουργικό προϊόν ή (iii) θα επιστρέψει το αντίτιμο της αρχικής τιμής αγοράς, με την προϋπόθεση ότι θα προσκομίσετε την πρωτότυπη απόδειξη αγοράς ή αντίγραφο αυτής με σύμφωνη επεξήγηση του ελαττώματος του προϊόντος και ότι θα επιστρέψετε το προϊόν στην αρχική του συσκευασία. Κατά τη διακριτική ευχέρεια της EZVIZ, η επισκευή ή η αντικατάσταση ενδέχεται να πραγματοποιηθεί με νέο ή επισκευασμένο προϊόν ή εξαρτήματα. Η παρούσα εγγύηση δεν καλύπτει έξοδα αποστολής, ασφάλιση ή άλλες παρεπόμενες δαπάνες, με τις οποίες θα επιβαρυνθείτε κατά την επιστροφή τους προϊόντος.

Εκτός αν απαγορεύεται από το εφαρμοστέο δίκαιο, αυτό είναι το μόνο και αποκλειστικό σας ένδικο μέσο σε περίπτωση παραβίασης της παρούσας εγγύησης. Οποιοδήποτε προϊόν έχει επισκευαστεί ή αντικατασταθεί δυνάμει της παρούσας εγγύησης καλύπτεται από τους όρους αυτής της εγγύησης είτε για διάστημα ενενήντα (90) ημερών από την ημερομηνία παράδοσης, είτε για την εναπομένουσα αρχική περίοδο εγγύησης, όποιο είναι μεγαλύτερο. Η παρούσα εγγύηση δεν ισχύει ή θεωρείται άκυρη:

- Εάν η αξίωση εγγύησης εγερθεί εκτός της περιόδου εγγύησης ή σε περίπτωση μη προσκόμισης του αποδεικτικού αγοράς.
- Για οποιαδήποτε δυσλειτουργία, ελάττωμα ή βλάβη που προκληθεί από ή οφείλεται σε εμφανή πρόσκρουση, κακό χειρισμό, παραποίηση, χρήση αντίθετη με το σχετικό χειρίδιο οδηγιών, εσφαλμένη τάση τροφοδοσίας, ατύχημα, απώλεια, κλοπή, πυρκαγιά, πλημμύρα ή λοιπές θεομηνίες, βλάβη κατά την αποστολή ή ζημιά που απορρέει από επισκευές που πραγματοποιήθηκαν από μη εξουσιοδοτημένο προσωπικό.
- Για οποιαδήποτε αναλώσιμα εξαρτήματα, όπως οι μπαταρίες, η δυσλειτουργία των οποίων οφείλεται στη κανονική χρήση του προϊόντος με την πάροδο του χρόνου.
- Για αισθητικές ζημιές, συμπεριλαμβανομένων, μεταξύ άλλων, γρατζουνιών, βαθολωμάτων και σπασμένων πλαστικών στις θύρες.
- Για οποιοδήποτε λογισμικό, ακόμη κι αν συσκευάστηκε ή πωλήθηκε μαζί με το υλισμικό της EZVIZ.
- Για οποιαδήποτε άλλη βλάβη που δεν οφείλεται σε ελαττώματα σε υλικά και στην ποιότητα κατασκευής.
- Για συνήθη καθαρισμό, φυσιολογική αισθητική και μηχανική φθορά.

Για τυχόν ερωτήσεις, με διαστέατε να επικοινωνήσετε με το κατάστημα πώλησης ή την Εξυπηρέτηση πελατών.

OMEZENÁ ZÁRUKA

Děkujeme vám za zakoupení výrobku společnosti Hangzhou EZVIZ Software Co., Ltd. („EZVIZ“). Tato omezená záruka („záruka“) vám, jako osobě, která výrobek EZVIZ původně zakoupila, uděluje specifická zákonná práva. V závislosti na státu, regionu nebo jurisdikci vám mohou být zaručena také další zákonná práva. Tato záruka se vztahuje pouze na osobu, která výrobek původně zakoupila. „Osobou, která výrobek původně zakoupila“ se míní spotřebitel, který výrobek EZVIZ zakoupil u autorizovaného prodejce. Zřeknutí se práv, vyloučení a omezení odpovědnosti uvedená v této záruce jsou omezena příslušnými právními předpisy. Tuto záruku není žádný distributor, prodejce, agent ani zaměstnanec oprávněn jakkoli upravovat, rozšiřovat ani k ní přidávat dodatky. Na výrobek EZVIZ se poskytují záruka o délce dvou (2) let od data zakoupení, která se vztahuje na vady materiálu a zpracování. Délka záručního období může být delší podle toho, jak je to vyžadováno zákonem dané země nebo státu, kde se výrobek prodává a používá normálním způsobem v souladu s tímto návodem k obsluze.

Požadujete-li záruční servis, obraťte se na náš zákaznický servis.

Pokud došlo během záruční doby k jakékoli závadě výrobku EZVIZ, společnost EZVIZ dle svého uvážení (i) výrobek zdarma opraví nebo vymění; (ii) výrobek vymění za jiný výrobek s ekvivalentními funkcemi; nebo (iii) vrátí částku původně za výrobek zaplacenou, a to za předpokladu, že se toto doloží původní účtenkou nebo její kopií, přiloží se stručný popis závady a výrobek se vrátí v původním balení. Je výhradně na uvážení společnosti EZVIZ, zda výrobek opraví nebo vymění za nový nebo repasovaný výrobek nebo komponenty. Tato záruka nepokrývá náklady na přepravu, pojištění ani žádné jiné vedlejší výdaje spojené s vaším vrácením výrobku.

Kromě případů omezených příslušným zákonem se jedná o vaše výhradní a exkluzivní nápravné opatření k případě porušení podmínek této záruky. Na všechny výrobky, které byly v rámci této záruky opraveny nebo vyměněny, se vztahují podmínky této záruky po dobu devadesáti (90) dní od data dodání nebo po zbývajících dobu původní záruční doby.

Tato záruka se nevztahuje na následující případy, ve kterých se ruší její platnost:

- Záruční reklamace neproběhla v záruční době nebo nebyl dodán doklad o zakoupení.
- Jakékoli závady, vady nebo nedostatky průkazně způsobené nebo vzniklé následkem nárazu, nesprávné manipulace, neoprávněného vniknutí, nedodržení pokynů v příslušném návodu k obsluze, nesprávným síťovým napětím, nehodou, ztrátou, krádeží, požárem, záplavou nebo působením vyšší moci, poškození při přepravě nebo poškození vzniklé následkem oprav prováděných neautorizovanými osobami.
- Jakékoli spotřební součásti, jako jsou baterie, kde k nefunkčnosti dochází běžně v důsledku stárnutí výrobku.
- Kosmetická poškození včetně, ale nikoli výhradně, poškrábání, promáčknutí nebo rozlomení plastových dílů v místě portů.
- Jakýkoli software, dokonce ani v případě, že je součástí balení nebo se prodává současně s hardwarem EZVIZ.
- Jakákoli jiná poškození vzniklá jiným způsobem než vadou materiálu či zpracování.
- Běžné čištění, normální ošetřování a mechanické opotřebení.

Máte-li jakékoli dotazy, neváhejte se obrátit na prodejce nebo náš zákaznický servis.

OBMEDZENÁ ZÁRUKA

Ďakujeme za zakúpenie produktov spoločnosti Hangzhou EZVIZ Software Co., Ltd. („EZVIZ“). Táto obmedzená záruka („záruka“) vám ako pôvodnému kupujúcemu produktu EZVIZ zaručuje špecifické zákonné práva. Môžete mať aj iné zákonné práva, ktoré sa líšia v závislosti od štátu, kraja alebo jurisdikcie. Táto záruka sa vzťahuje iba na pôvodného kupujúceho produktu. „Pôvodný kupujúci“ predstavuje ľubovoľného kupujúceho, ktorý si zakúpil produkt EZVIZ od autorizovaného predajcu. Zrieknutie sa zodpovednosti, vylúčenie a obmedzenie zodpovednosti v rámci tejto záruky sa nevzťahuje na rozsah, ktorý je zakázaný platnými zákonmi. Žiaden distribútor, predajca, zástupca ani zamestnanec nie je oprávnený robiť žiadne úpravy, rozšírenie ani doplnenie tejto záruky.

Produkt EZVIZ má záruku s trvaním dvoch (2) rokov od dátumu zakúpenia vzťahujúcu sa na chyby materiálov a spracovania alebo dlhšiu záruku, ktorú môžu vyžadovať zákony v krajine alebo štáte, v ktorom sa tento produkt predáva, keď sa používa bežne v súlade s návodom na používanie.

So žiadosťou o záručný servis sa môžete obrátiť na našu službu zákazníkom.

V prípade akéhokoľvek chybného produktu EZVIZ, na ktorý sa vzťahuje záruka, vykoná spoločnosť EZVIZ podľa vlastného uváženia (i) bezplatnú opravu alebo výmenu produktu; (ii) výmenu produktu za funkčný ekvivalentný produkt; (iii) prípadne vráti pôvodnú kúpnu cenu za predpokladu, že poskytnete pôvodný doklad o kúpe alebo jeho kópiu, stručné vysvetlenie poruchy a vrátite produkt v pôvodnom balení. Na základe vlastného uváženia spoločnosti EZVIZ môže byť oprava alebo výmena vykonaná použitím nového alebo renovovaného produktu alebo komponentov. Táto záruka sa nevzťahuje na prepravné náklady, poistenie alebo akékoľvek ďalšie vedľajšie náklady, ktoré vznikli pri vrátení produktu.

S výnimkou prípadov, keď to príslušné zákony zakazujú, je to váš výlučný a výhradný opravný prostriedok v prípade porušenia tejto záruky. Na každý produkt, ktorý bol opravený alebo vymenený v rámci tejto záruky, sa budú vzťahovať podmienky tejto záruky počas deväťdesiatich (90) dní od dátumu doručenia alebo počas zostávajúcej pôvodnej záručnej doby podľa toho, ktoré obdobie je dlhšie.

Táto záruka neplatí a nevzťahuje sa na nasledujúce prípady:

- Ak sa nárok na záruku uskutočňuje mimo záručnej doby alebo ak nie je predložený dôkaz o zakúpení.
- V prípade akéhokoľvek nefunkčnosti, chyby alebo poruchy spôsobenými nárazom, nesprávnym používaním, neoprávneným zasahovaním, používaním v rozpore s príslušným návodom na používanie, nesprávnym napätím elektrickej siete, nehodou, stratou, krádežou, požiarom, záplavou, alebo inými neočakávanými udalosťami, poškodením pri preprave, alebo poškodením spôsobeným opravami vykonanými neoprávneným personálom, alebo ich v prípade ich dôsledkov.
- V prípade spotrebných súčastí, ako sú napr. batérie, pri ktorých je nefunkčnosť spôsobená bežným starnutím produktu.
- Vizuálne poškodenie vrátane, avšak bez obmedzenia na škrabance, zárezy a zlomené plastové časti portov.
- Akýkoľvek softvér, aj keď sa dodáva alebo predáva s hardvérom EZVIZ.
- V prípade akýchkoľvek iných škôd bez poškodenia materiálu alebo spracovania.
- Rutinné čistenie, bežné vizuálne a mechanické opotrebovanie.

Ak máte akékoľvek otázky, neváhajte a obraťte sa na predajcu alebo služby zákazníkom.

BEGRENSET GARANTI

Takk for at du har kjøpt produkter fra Hangzhou EZVIZ Software Co., Ltd. ("EZVIZ"). Denne begrensede garantien ("garanti") gir deg som er den opprinnelige kjøper av EZVIZ-produktet, spesifikke lovfestede rettigheter. Du kan også ha andre lovfestede rettigheter som varierer med stat, provins eller domsmakt. Denne garantien gjelder kun for den opprinnelige kjøper av produktet. Med "opprinnelig kjøper" menes den kunden som har kjøpt EZVIZ-produktet fra en autorisert forhandler. Ansvarsfraskrivelsene, utelukkelsene og ansvarsbegrensningene i denne garantien gjelder ikke dersom gjeldende lov forbyr dette. Ingen distributør, forhandler, agent eller ansatt er autorisert til å gjøre endringer, utvidelser eller tillegg til denne garantien.

Ditt EZVIZ-produkt er garantert for en periode på to (2) år fra kjøpsdatoen mot feil på materialer og utførelse, eller for en lengre periode som kan kreves av loven i det landet eller den staten hvor dette produktet selges, når det brukes normalt, og i samsvar med brukerhåndboken.

Du kan be om garantiservice ved å kontakte vår kundeservice.

For ethvert defekt EZVIZ-produkt under garanti vil EZVIZ, etter eget forgodtbefinnende, (i) reparere eller erstatte produktet kostnadsfritt; (ii) bytte produktet med et funksjonelt ekvivalent produkt; eller (iii) refundere den opprinnelige kjøpesummen, forutsatt at du kan fremskaffe originalkvitteringen eller en kopi av denne, gi en kort beskrivelse av feilen og returnere produktet i originalemballasjen. EZVIZ kan, etter eget skjønn, reparere eller erstatte produktet eller komponenter med nye eller fabrikkoverholte produkter eller komponenter. Denne garantien dekker ikke fraktkostnadene, forsikringen eller eventuelle andre tilleggskostnader som du belastes med ved retur av produktet.

Med unntak av det som er forbudt i henhold til gjeldende lov, er dette ditt eneste rettsmiddel ved brudd på denne garantien. Ethvert produkt som enten er reparert eller erstattet under denne garantien, vil bli dekket av vilkårene i denne garantien for en periode på nitti (90) dager fra leveringsdato eller gjenværende opprinnelige garantiperiode.

Denne garantien gjelder ikke, og er ugyldig:

- Hvis garantikravet er gjort utenfor garantiperioden, eller hvis kjøpsbevis ikke kan fremskaffes.
- For funksjonsfeil, mangler eller feil som forårsakes av, eller skyldes synlige bevis for slag, mishandling, sabotasje, bruk i strid med gjeldende brukerhåndbok, feil spenning på strømmettet, ulykke, tap, tyveri, brann, flom eller force majeure, transportskade eller skade som følge av reparasjoner utført av uautorisert personale.
- For eventuelle forbruksdeler, som f.eks. batterier, der feilen skyldes normal aldring av produktet.
- Kosmetisk skade, inkludert, men ikke begrenset til riper, hakk og ødelagt plast på porter.
- All programvare, selv om den er pakket eller solgt med EZVIZ-maskinvare.
- For eventuelle andre skader som ikke skyldes feil i materiale eller utførelse.
- Rutinemessig rengjøring, normal kosmetisk og mekanisk slitasje.

Hvis du har spørsmål, ikke nøl med å kontakte selgeren eller vår kundeservice.

BEGRÆNSAD GARANTI

Tack för att du har köpt produkter från Hangzhou EZVIZ Software Co., Ltd. ("EZVIZ") Denna begränsade garanti ger dig, den ursprungliga köparen av EZVIZ-produkten särskilda juridiska rättigheter. Du kan dessutom ha andra juridiska rättigheter som varierar mellan stater, provinser och jurisdiktioner. Denna garanti gäller endast för den ursprungliga köparen av produkten. "Ursprunglig köpare" innebär den kund som har köpt EZVIZ-produkten från en auktoriserad återförsäljare. Friskrivningarna, undantagen och ansvarsbegränsningarna i denna garanti gäller inte om de är förbjudna i tillämplig lagstiftning. Ingen distributör, återförsäljare, agent eller anställd är auktoriserad att göra några ändringar, utökningar eller tillägg i denna garanti.

Din EZVIZ-produkt har garanti under en period av två (2) år från inköpsdatum för material- och tillverkningsfel, eller sådan längre period som kan vara lagstadgad i det land eller den stat där denna produkt säljs, vid normal användning i enlighet med användarhandboken.

Du kan begära garantiservice genom att kontakta vår Kundservice.

För alla defekta EZVIZ-produkter med garanti, kommer EZVIZ efter eget val att, (i) reparera eller ersätta din produkt utan kostnad, (ii) byta ut din produkt mot en fungerande likvärdig produkt, eller (iii) återbetala det ursprungliga inköpspriset, under förutsättning att du tillhandahåller det ursprungliga kvittot eller en kopia av det, en kort beskrivning av felet och returnerar produkten i sin originalförpackning. Enligt EZVIZ eget omdöme kan reparation eller ersättning ske med en ny eller renoverad produkt eller komponent. Denna garanti omfattar inte fraktkostnader, försäkringar, eller andra tilläggskostnader du har när du returnerar produkten.

Förutom där det är förbjudet i tillämplig lagstiftning är detta din enda och exklusiva gottgörelse enligt denna garanti. Alla produkter som antingen har reparerats eller ersatts enligt denna garanti kommer att omfattas av villkoren i denna garanti under nittio (90) dagar från leveransdatum, eller den återstående ursprungliga garantiperioden, beroende på vilken som är längst.

Garantin gäller inte för följande och upphävs:

- Om garantianspråket sker utanför garantiperioden eller om inköpsbeviset inte tillhandahålles,
- För eventuellt funktionsstörning, defekt eller fel som orsakas av eller är ett resultat av stötar, misskötsel, manipulation, användning på annat sätt än vad som sägs i tillämplig bruksanvisning, felaktig spänningsmatning, olycka, förlust, stöld, brand, översvämning eller andra oförutsägbara fenomen, transportskador, eller skador som uppstår till följd av reparationer utförda av obehörig personal.
- För alla förbrukningsdelar, såsom batterier där funktionsstörningen är en del av produktens normala åldrande,
- Kosmetiska skador, inklusive men inte begränsat till repor, bucklor och avbrutna plastdelar vid portarna,
- All programvara, även om den förpackats och sålts tillsammans med EZVIZ-hårdvara,
- För alla andra skador som är fria från fel i material eller tillverkning,
- Vanlig rengöring, normalt kosmetiskt och mekaniskt slitage.

Tveka inte att kontakta din återförsäljare eller vår Kundservice om du har några frågor.

BEGRÆNSET GARANTI

Tak fordi, du har valgt at købe et produkt fra Hangzhou EZVIZ Software Co., Ltd. ("EZVIZ"). Denne begrænsede garanti ("garanti") giver dig som oprindelig køber af EZVIZ-produktet specifikke juridiske rettigheder. Du kan også have andre juridiske rettigheder, der varierer alt efter land eller jurisdiktion. Denne garanti gælder kun for den oprindelige køber af produktet. "Oprindelig køber" betegner en forbruger, der har købt EZVIZ-produktet hos en autoriseret forhandler. Fraskrivelserne, udelukkelse og begrænsningerne i ansvar under denne garanti gælder ikke i det omfang, at de er forbudt iht. gældende lov. Ingen distributør, forhandler, agent eller medarbejder er autoriseret til at ændre, udvide eller føje betingelser til denne garanti.

Dit EZVIZ-produkt er dækket af en garanti på to (2) år fra købsdatoen mod materiale- og fabrikationsfejl eller i en længere periode, afhængigt af gældende lovkrav i landet, hvor produktet sælges, når produktet bruges normalt iht. brugervejledningen.

Du kan anmode om service under garantien ved at kontakte vores kundeserviceafdeling.

For defekte EZVIZ-produkter i løbet af garantiperioden gælder, at EZVIZ efter eget skøn vil (i) reparere eller erstatte produktet uden beregning, (ii) ombytte produktet med et produkt med tilsvarende funktioner, eller (iii) refundere den oprindelige købspris, såfremt du fremsender den originale købskvittering eller en kopi sammen med en kort beskrivelse af defekten og returnerer produktet i den originale emballage. Produktet kan, efter EZVIZ's eget skøn, repareres eller udskiftes med et nyt produkt eller med et produkt med nye eller brugte komponenter. Denne garanti dækker ikke udgifter til fragt, forsikring eller andre udgifter, som du pådrages ved returnering af produktet.

Medmindre det ikke er tilladt iht. gældende lovgivning, er dette din eneste beføjelse i tilfælde af overtrædelser af denne begrænsede garanti. Alle produkter, som er blevet repareret eller udskiftet iht. denne garanti, vil være omfattet af bestemmelserne i denne garanti i halvfems (90) dage fra leveringsdatoen eller i den resterende oprindelige garantiperiode, alt efter hvad der er længst.

Denne garanti gælder ikke og bortfalder i følgende tilfælde:

- Hvis garantikravet bliver fremsat efter garantiperiodens udløb, eller hvis købsbeviset ikke fremskaffes
- Ved enhver fejl, defekt eller mangel, der er forårsaget eller er opstået som følge af stød, mishandling, indgreb, anvendelse i modstrid med den relevante betjeningsvejledning, tilslutning til forkert netspænding, uheld, tab, tyveri, oversvømmelse eller anden force majeure, transportskade eller beskadigelser, som skyldes reparationer udført af uautoriseret personale
- I relation til forbrugsvarer, som f.eks. batterier, hvor fejlen skyldes normal aldring af produktet
- Kosmetiske skader, herunder men ikke begrænset til, ridser, buler og knækket plastik på porte
- I relation til software, selvom den er emballeret eller solgt sammen med EZVIZ-hardware
- I relation til alle andre skader, der er fri for defekter i materiale eller fabrikation
- Regelmæssig rengøring, normale kosmetiske fejl og mekanisk slitage.

Du er meget velkommen til at kontakte vores sælger eller vores kundeservice, hvis du har spørgsmål.

RAJOITETTU TAKUU

Kiitos, kun osti Hangzhou EZVIZ Software Co., Ltd. ("EZVIZ") -tuotteita. Tämä rajoitettu takuu ("takuu") antaa alkuperäiselle EZVIZ-tuotteen ostajalle tiettyjä laillisia oikeuksia. Sinulla voi olla myös muita laillisia oikeuksia, jotka vaihtelevat valtion, maakunnan tai lainkäyttöalueen mukaan. Tämä takuu koskee vain tuotteen alkuperäistä ostajaa. "Alkuperäinen ostaja" on kuka tahansa kuluttaja, joka on ostanut EZVIZ-tuotteen valtuutetulta myyjältä. Tämän takuun vastuuvapauslausekkeitä, poikkeuksia ja vastuun rajoituksia ei sovelleta, jos se olisi sovellettavan lain vastaista. Mikään jakelijä, jälleenmyyjä, edustaja tai työntekijä ei saa tehdä tähän takuuseen muutoksia, laajennuksia tai lisäyksiä.

EZVIZ-tuotteellesi on myönnetty materiaali- ja valmistusvirheet kattava takuu kahdeksi (2) vuodeksi ostopäivästä tai sitä pidemmäksi ajaksi, mikäli tuotteen myyntimaan tai -alueen lainsäädäntö niin velvoittaa, kun tuotetta käytetään normaalisti käyttöoppaan ohjeiden mukaisesti.

Voit pyytää takuuhuoltoa ottamalla yhteyttä asiakaspalveluumme.

Takuun piiriin kuuluvien viallisten EZVIZ-tuotteiden osalta EZVIZ voi harkintansa mukaan (i) korjata tai vaihtaa tuotteen uuteen maksutta, (ii) vaihtaa tuotteen toiminnallisesti vastaavaan tuotteeseen tai (iii) hyvittää alkuperäisen ostohinnan edellyttäen, että toimitat alkuperäisen ostokuitin tai sen kopion sekä lyhyen selityksen viasta ja palautat tuotteen sen alkuperäisessä pakkauksessa. EZVIZ voi harkintansa mukaan käyttää korjaamisessa tai vaihtamisessa uusia tai kunnostettuja tuotteita tai osia. Tämä takuu ei kata kuljetuskustannuksia, vakuutuksia tai muita satunnaisia kuluja, jotka aiheutuvat tuotteen palauttamisesta.

Jollei kielletty sovellettavassa laissa, tämä on ainoa takuuehtojen rikkomisessa sovellettava oikeuskeinosi. Mikä tahansa tuote, joka on joko korjattu tai vaihdettu tämän takuun puitteissa, kuuluu takuun ehtojen piiriin pidemmän yhdeksänkymmenen (90) päivän ajan toimituspäivästä tai jäljellä olevan alkuperäisen takuuajan verran.

Takuu ei ole voimassa ja raukeaa seuraavissa tapauksissa:

- Jos takuukorvaushakemus tehdään takuuajan ulkopuolella tai jos ostotodistusta ei toimiteta.
- Mikäli toimintahäiriö tai vika johtuu todisteiden perusteella iskusta, väärinkäytöstä, peukaloinnista, käyttöoppaan ohjeiden vastaisesta käytöstä, väärästä jännitteestä, onnettomuudesta, hukkaamisesta, varkaudesta, tulipalosta, tulvasta tai muusta luonnonilmiöstä, kuljetuksen aikaisesta vahingoittumisesta tai valtuuttamattomien henkilöiden tekemistä korjauksista.
- Akun kaltaisten kulutusosien osalta silloin, kun toimintahäiriöt johtuvat tuotteen normaalista ikääntymisestä.
- Kosmeettiset vauriot, mukaan lukien rajoituksetta naarmut, kolhut ja porttien rikkoontuneet muoviosat.
- Kaikki ohjelmistot, mukaan lukien EZVIZ-laitteiston mukana toimitetut tai myydyt ohjelmistot.
- Mitkä tahansa muut vauriot, joissa ei ole materiaali- tai valmistusvikoja.
- Säännöllisestä puhdistamisesta johtuva kuluminen sekä normaali kosmeettinen ja mekaaninen kuluminen.

Älä epäröi ottaa yhteyttä myyjään tai asiakaspalveluumme, jos sinulla on kysymyksiä.

GARANTIA LIMITADA

Agradecemos por adquirir os produtos Hangzhou EZVIZ Software Co., Ltd. ("EZVIZ"). Esta garantia limitada concede a você, comprador original do produto EZVIZ, direitos legais específicos. Você também pode ter outros direitos legais que variam de acordo com o país, estado ou jurisdição. Esta garantia se aplica apenas ao comprador original do produto. "Comprador original" significa qualquer consumidor que tenha adquirido o produto EZVIZ de um vendedor autorizado. As isenções de responsabilidade, exclusões e limitações sob esta garantia não se aplicarão na medida proibida pela lei aplicável. Nenhum distribuidor, revendedor, agente ou funcionário está autorizado a fazer nenhuma modificação, extensão ou adição a esta garantia.

O seu produto EZVIZ tem garantia por um período de dois (2) anos a partir da data da compra contra defeitos de material e mão de obra, ou por um período mais longo, conforme exigido por lei no país ou estado em que o produto é vendido, quando usado normalmente de acordo com o manual do usuário.

Você pode solicitar o serviço de garantia entrando em contato com o nosso Serviço de Atendimento ao Cliente.

Para qualquer produto EZVIZ com defeito na garantia, a EZVIZ, a seu critério, (i) reparará ou substituirá seu produto gratuitamente; (ii) trocará seu produto por um produto com função equivalente; ou (iii) reembolsará o valor da compra original, desde que você forneça o original ou uma cópia do recibo da compra, uma breve explicação do defeito e devolva o produto em sua embalagem original. A critério exclusivo da EZVIZ, o reparo pode ser feito com componentes novos ou reconicionados. O mesmo se aplica à troca do produto. Esta garantia não cobre os custos de remessa, seguro ou quaisquer outros encargos incidentais incorridos por você na devolução do produto.

Exceto onde proibido por lei aplicável, este é o seu único e exclusivo recurso por violação desta garantia. Qualquer produto que tenha sido reparado ou substituído sob esta garantia será coberto pelos termos desta garantia por mais noventa (90) dias a partir da data de entrega ou do período de garantia original restante.

Esta garantia não se aplica e é nula:

- Se a reivindicação de garantia for feita fora do prazo de garantia ou se a prova de compra não for fornecida.
- Por qualquer mau funcionamento, defeito ou falha causada ou resultante da evidência de impacto; manuseio incorreto; adulteração; uso contrário ao manual de instruções aplicável; tensão de linha de energia incorreta; acidente; perda; roubo; fogo; inundação; ou outros desastres naturais; danos no transporte; ou danos resultantes de reparos realizados por pessoal não autorizado.
- Para peças consumíveis, como baterias, em que o mau funcionamento é devido ao envelhecimento natural do produto.
- Danos estéticos, incluindo, entre outros, arranhões, amassados e plásticos quebrados nas portas.
- Qualquer software, mesmo se fizer parte da remessa ou tiver sido vendido com o hardware EZVIZ.
- Por quaisquer outros danos, exceto os defeitos de material ou mão de obra.
- Limpeza de rotina, desgaste estético e mecânico normais.

Em caso de dúvida não deixe de entrar em contato com seu vendedor ou com o nosso Serviço de Atendimento ao Cliente.



EZVIZ™